

**F200F  
FL200F  
F200F1  
FL200F1**

## **MANUALE DEL PROPRIETARIO**

**▲ Leggete attentamente questo manuale del proprietario prima di usare il vostro motore fuoribordo.**

**6DA-28199-70-H0**

**Leggete attentamente questo manuale del proprietario prima di usare il vostro motore fuoribordo. Quando navigate, tenete a bordo il manuale in una busta a tenuta stagna. Se vendete il motore fuoribordo, il manuale deve accompagnarlo.**

# Informazioni importanti sul manuale

HMU25107

## Per il proprietario

Grazie per aver scelto un motore fuoribordo Yamaha. Il presente Manuale del proprietario contiene informazioni necessarie per un corretto utilizzo e una corretta manutenzione. L'applicazione di queste semplici istruzioni aiuterà a sfruttare appieno il nuovo motore Yamaha. In caso di domande sul funzionamento e la manutenzione del motore fuoribordo, rivolgersi al concessionario Yamaha. Nel presente Manuale del proprietario, le informazioni particolarmente importanti sono evidenziate nei modi riportati di seguito.



È il simbolo di pericolo. Viene usato per segnalarvi il rischio potenziale di ferite. Rispettate tutte le consegne di sicurezza contraddistinte da questo simbolo per evitare possibili ferite o la morte.

HWM00781



### AVVERTENZA

**AVVERTENZA segnala una situazione pericolosa che, se non evitata, comporta un rischio di lesioni gravi o morte.**

HCM00701

### ATTENZIONE

**ATTENZIONE indica le precauzioni speciali che devono essere prese per evitare danni al motore fuoribordo o ad altre cose.**

### NOTA:

Una NOTA fornisce importanti informazioni per rendere le procedure più semplici e più chiare.

Yamaha è sempre al lavoro per migliorare il design e la qualità dei propri prodotti. Pertanto, nonostante il presente Manuale contenga le informazioni più aggiornate sul pro-

dotto disponibili al momento della pubblicazione, potrebbero esservi delle differenze tra il prodotto acquistato e quanto riportato nel Manuale. In caso di domande relative al presente Manuale, contattare il concessionario Yamaha.

Perché il prodotto duri a lungo, Yamaha consiglia di utilizzarlo in modo corretto e di eseguire la manutenzione e le ispezioni periodiche specificate come indicato nel Manuale del proprietario. Eventuali danni dovuti al mancato rispetto delle istruzioni non sono coperti dalla garanzia.

In alcuni paesi, le leggi o le regolamentazioni limitano l'uscita del prodotto dal paese in cui è stato acquistato, e potrebbe risultare impossibile registrarlo nel paese di destinazione. Inoltre la garanzia potrebbe non essere applicabile in certe regioni. Se prevedete di portare il prodotto in un altro paese, consultate il concessionario presso cui lo avete acquistato per ulteriori informazioni.

Se il prodotto è stato acquistato usato, rivolgersi al concessionario più vicino per effettuare una nuova registrazione e accedere ai servizi specificati.

### NOTA:

La F200FET, FL200FET, F200FET1, FL200FET1 e gli accessori standard sono utilizzati come riferimento per le spiegazioni e le illustrazioni riportate nel presente Manuale. Pertanto, alcuni elementi non si applicano a tutti i modelli.

# Informazioni importanti sul manuale

---

HMU25121

**F200F, FL200F, F200F1, FL200F1  
MANUALE DEL PROPRIETARIO**

**©2012 Yamaha Motor Co., Ltd.**

**Prima Edizione, ottobre 2012**

**Tutti i diritti riservati.**

**Qualsiasi riproduzione o uso non auto-  
rizzato**

**senza il permesso scritto di**

**Yamaha Motor Co., Ltd.**

**sono espressamente vietati.**

**Stampato in Giappone**

<b>Informazioni sulla sicurezza .....</b>	<b>1</b>	<b>Caratteristiche tecniche e requisiti .....</b>	<b>9</b>
Sicurezza del motore		Caratteristiche tecniche .....	9
fuoribordo .....	1	Requisiti di installazione .....	10
Elica .....	1	Numero di cavalli vapore della barca .....	10
Parti rotanti .....	1	Montaggio del motore fuoribordo .....	10
Parti bollenti .....	1	Yamaha Security System .....	10
Shock da folgorazione .....	1	Requisiti del telecomando .....	11
Trim-Tilt elettroidraulico .....	1	Requisiti della batteria .....	11
Tirante di spegnimento di emergenza del motore .....	1	Caratteristiche tecniche della batteria .....	11
Benzina .....	2	Montaggio della batteria .....	11
Esposizione a benzina e schizzi .....	2	Batterie multiple .....	11
Monossido di carbonio .....	2	Scelta dell'elica .....	11
Modifiche .....	2	Modelli a controrotazione .....	12
Sicurezza della navigazione da diporto .....	2	Protezione dall'avviamento in marcia .....	12
Alcolici e farmaci .....	2	Requisiti dell'olio motore .....	12
Giubbotti salvagente (Personal flotation devices) .....	2	Requisiti del carburante .....	13
Bagnanti .....	2	Benzina .....	13
Passeggeri .....	2	Vernice antivegetativa .....	14
Sovraccarico .....	3	Requisiti di smaltimento del motore fuoribordo .....	14
Evitare le collisioni .....	3	Attrezzatura di emergenza .....	14
Tempo .....	3	Informazioni sul controllo delle emissioni .....	14
Formazione dei passeggeri .....	3	Modelli per l'America del Nord .....	14
Pubblicazioni sulla sicurezza della navigazione da diporto .....	3	Etichette Star .....	15
Leggi e regolamenti .....	3	<b>Componenti .....</b>	<b>18</b>
<b>Informazioni generali .....</b>	<b>4</b>	Diagramma componenti .....	18
Casella per numero di matricola del motore .....	4	Trasmettitore del telecomando .....	21
Numero di matricola del motore fuoribordo .....	4	Ricevitore .....	21
Numero della chiave .....	4	Modo blocco e sblocco dello Yamaha Security System .....	22
Dichiarazione di conformità (DoC) CE .....	4	Scatola del telecomando .....	22
Etichetta CE .....	4	Leva del telecomando .....	23
Leggere i manuali e le etichette .....	6	Levetta di blocco del folle .....	23
Etichette di avvertenza .....	6	Leva di accelerazione in folle .....	23
		Acceleratore libero .....	24
		Registro frizione dell'acceleratore .....	24
		Tirante di spegnimento di emergenza del motore e forcella .....	25

# Indice

---

Interruttore generale .....	26	Spia di bassa tensione batteria .....	41
Interruttore PTT sul telecomando .....	26	6Y8 Indicatori di velocità & misuratori del livello di carburante multifunzione .....	42
Interruttore PTT sulla bacinella .....	27	6Y8 Indicatori di velocità multifunzione .....	43
Interruttori PTT (montaggio appaiato sulla chiesuola) .....	27	6Y8 Strumenti di controllo del carburante multifunzione .....	43
Pinna direzionale con anodo .....	28	<b>Sistema di comando del motore .....</b>	<b>45</b>
Leva di supporto tilt per modello con Trim-Tilt elettroidraulico .....	28	Sistema di allarme .....	45
Leva aggancio/sgancio carenatura .....	29	Allarme per surriscaldamento .....	45
Dispositivo di lavaggio .....	29	Allarme per bassa pressione olio .....	46
Filtro del carburante .....	30	Allarme del separatore d'acqua .....	46
<b>Strumenti e indicatori .....</b>	<b>31</b>	<b>Installazione .....</b>	<b>48</b>
Contagiri digitale .....	31	Installazione .....	48
Contagiri .....	31	Montare il motore fuoribordo .....	48
Indicatore di trim .....	31	<b>Funzionamento .....</b>	<b>50</b>
Contaore .....	31	Primo uso del motore .....	50
Spia di bassa pressione olio .....	32	Mettere olio motore .....	50
Spia di surriscaldamento motore .....	32	Rodaggio del motore .....	50
Indicatore di velocità digitale .....	32	Conoscere la propria imbarcazione .....	50
Indicatore di velocità .....	32	Controlli prima di avviare il motore .....	51
Indicatore di livello del carburante .....	33	Livello del carburante .....	51
Indicatore della distanza percorsa/ orologio/voltmetro .....	33	Togliere la calandra .....	51
Spia del livello di carburante .....	34	Impianto del carburante .....	51
Spia di bassa tensione della batteria .....	34	Comandi .....	52
Strumento di controllo del carburante .....	34	Tirante di spegnimento di emergenza del motore .....	52
Flussometro .....	35	Olio motore .....	52
Misuratore di consumo di carburante/ Econometro/Sincronizzatore del regime di motori appaiati .....	35	Motore fuoribordo .....	53
Spia del separatore d'acqua .....	37	Dispositivo di lavaggio .....	53
6Y8 Strumenti multifunzione .....	37	Installare la calandra .....	53
6Y8 Contagiri multifunzione .....	37	Controllo dell'impianto di Trim-Tilt elettroidraulico .....	55
Controlli all'avvio .....	38	Batteria .....	56
Informazioni sullo Yamaha Security System .....	39	Rifornimento di carburante .....	56
Spia di bassa pressione olio .....	39	Funzionamento del motore .....	56
Allarme per surriscaldamento .....	40	Mandata del carburante .....	57
Spia del separatore d'acqua .....	40	Avviamento del motore .....	57
Spia di problemi al motore .....	41		

Controlli dopo l'avviamento del motore .....	59	Condizioni di funzionamento difficili .....	74
Acqua di raffreddamento .....	59	Tabella di manutenzione 1 .....	75
Riscaldare il motore .....	60	Tabella di manutenzione 2 .....	77
Procedura per riscaldare il motore .....	60	Ingrassaggio .....	78
Controlli dopo il riscaldamento del motore .....	60	Controllo della candela .....	79
Innestare le marce .....	60	Controllo del minimo .....	80
Interruttori di spegnimento .....	60	Cambio dell'olio motore .....	81
Cambio della marcia .....	60	Ispezione di cavi e connettori .....	85
Arresto dell'imbarcazione .....	62	Controllo dell'elica .....	85
Arrestare il motore .....	62	Togliere l'elica .....	86
Procedura .....	62	Installare l'elica .....	87
Assetto del motore fuoribordo .....	63	Cambio dell'olio per ingranaggi .....	88
Regolazione dell'angolo di trim (Trim-Tilt elettroidraulico) .....	63	Controllo e sostituzione degli anodi .....	89
Regolazione dell'assetto dell'imbarcazione .....	64	Controllo della batteria (per i modelli ad avviamento elettrico) .....	90
Inclinazione verso l'alto e verso il basso .....	65	Collegare la batteria .....	90
Procedura per sollevare il motore .....	65	Scollegare la batteria .....	92
Procedura per abbassare il motore .....	67	Conservazione della batteria .....	92
Acque basse .....	68	<b>Riparazione dei guasti .....</b>	<b>93</b>
Navigazione in acque basse .....	68	Individuazione dei guasti .....	93
Funzionamento in altre condizioni .....	69	Interventi temporanei	
<b>Manutenzione .....</b>	<b>70</b>	d'emergenza .....	97
Trasporto e conservazione del motore fuoribordo .....	70	Danni causati da collisione .....	97
Conservazione del motore fuoribordo .....	70	Navigazione con un solo motore (motori appaiati) .....	97
Procedura .....	71	Sostituzione del fusibile .....	98
Lubrificazione .....	72	L'impianto PTT non funziona .....	99
Lavaggio dei passaggi acqua di raffreddamento .....	72	L'allarme separatore d'acqua viene attivato dopo aver lasciato il porto .....	99
Pulizia del motore fuoribordo .....	73	Trattamento del motore in caso di immersione .....	101
Controllo della superficie verniciata del motore fuoribordo .....	74		
Manutenzione periodica .....	74		
Pezzi di ricambio .....	74		

# Informazioni sulla sicurezza

---

HMU33622

## **Sicurezza del motore fuoribordo**

Osservate sempre queste precauzioni.

HMU36501

### **Elica**

Le persone che entrano in contatto con l'elica potrebbero essere ferite o uccise. L'elica può continuare a girare anche se il motore è in folle, e con i suoi bordi affilati può causare tagli anche da ferma.

- Arrestate il motore quando vicino a voi c'è una persona in acqua.
- Tenete le persone fuori portata dell'elica, anche se il motore è spento.

HMU33630

### **Parti rotanti**

Mani, piedi, capelli, gioielli, cinghiette del giubbotto salvagente e così via possono restare impigliati nelle parti rotanti interne del motore, con rischio di lesioni gravi o morte.

Lasciate la calandra installata nella misura del possibile. Non togliete o rimettete la calandra con il motore in funzionamento.

Fate funzionare il motore senza la carenatura solo in base alle specifiche istruzioni del manuale. Tenete lontano dalle parti rotanti esposte le mani, i piedi, i capelli, i gioielli, gli indumenti, le cinghiette del giubbotto salvagente, e così via.

HMU33640

### **Parti bollenti**

Durante e dopo il funzionamento, le parti del motore sono abbastanza calde da provocare scottature. Non toccate le parti sotto la calandra finché il motore non si è raffreddato.

HMU33650

### **Shock da folgorazione**

Non toccate le parti elettriche mentre avviate o fate funzionare il motore. Possono provocare shock da folgorazione o elettrocuzione.

HMU33660

### **Trim-Tilt elettroidraulico**

Un arto potrebbe restare schiacciato tra il motore e la staffa di bloccaggio quando il motore viene messo in assetto o inclinato. Tenete sempre gli arti lontano da questa zona. Accertatevi che non ci sia nessuno in questa zona quando fate funzionare il meccanismo di PTT.

Gli interruttori PTT funzionano anche se l'interruttore generale è spento. Tenete le persone lontano dagli interruttori ogni volta che lavorate attorno al motore.

Non state mai sotto il piede del motore quando è sollevato, neanche se la leva di supporto tilt è bloccata. Se il motore fuoribordo dovesse cadere accidentalmente potreste riportare gravi ferite.

HMU33671

### **Tirante di spegnimento di emergenza del motore**

Attaccate il tirante di spegnimento di emergenza del motore affinché il motore si spenga se il pilota cade in mare o lascia il timone. In tal modo si evita che l'imbarcazione si allontani a motore acceso e lasci i passeggeri in difficoltà, oppure travolga persone o cose.

Durante la marcia, attaccate sempre saldamente il tirante di spegnimento di emergenza del motore a un vostro indumento, oppure al braccio o alla gamba. Non toglietelo per lasciare il timone mentre l'imbarcazione è in movimento. Non attaccate il tirante a un indumento che potrebbe strapparsi, né disponetelo in modo che resti impigliato, cosa che ne impedirebbe il funzionamento.

Badate a non far passare il tirante dove rischia di essere estratto accidentalmente. Se il tirante viene estratto mentre il motore sta funzionando, questo si spegne e perderete buona parte del controllo del timone. L'im-

barcazione potrebbe rallentare bruscamente, proiettando persone e cose in avanti.

HMU33810

## **Benzina**

**La benzina e i suoi vapori sono altamente infiammabili ed esplosivi.** Fate sempre rifornimento rispettando la procedura a pagina 56 per ridurre il rischio d'incendio e d'esplosione.

HMU33820

## **Esposizione a benzina e schizzi**

Badate a non schizzare benzina. Qualora dovesse accadere, asciugate subito gli schizzi con stracci asciutti. Smaltiteli in modo sicuro. Lavate subito la pelle con acqua e sapone in caso di contatto con la benzina. Cambiatevi i vestiti se vi siete schizzati.

Se ingoiate benzina o ne aspirate vapori in quantità, oppure la benzina vi schizza negli occhi, consultate immediatamente un medico. Non aspirate la benzina con la bocca.

HMU33900

## **Monossido di carbonio**

Questo prodotto emette gas di scarico che contengono monossido di carbonio, un gas incolore e inodore che può provocare danni al cervello o morte se inalato. Tra i sintomi vi sono nausea, vertigini e sonnolenza. Ventilare bene il pozzetto e le cabine. Badate a non ostruire le bocche di ventilazione.

HMU33780

## **Modifiche**

Non cercate di modificare questo motore fuoribordo. Le modifiche possono ridurre la sicurezza e l'affidabilità del motore fuoribordo e renderne l'uso poco sicuro o illegale.

HMU33740

## **Sicurezza della navigazione da diporto**

Questa sezione contiene alcune delle principali precauzioni di sicurezza che dovrete osservare durante la navigazione.

HMU33710

## **Alcolici e farmaci**

Non pilotate mai dopo avere bevuto alcolici o assunto farmaci. L'intossicazione è uno dei più comuni fattori che contribuiscono alle disgrazie in mare.

HMU40280

## **Giubbotti salvagente (Personal flotation devices)**

Dovete avere a bordo un giubbotto salvagente approvato per ciascun occupante. Yamaha raccomanda di indossare sempre in navigazione il giubbotto salvagente. Almeno i bambini e le persone che non sanno nuotare dovrebbero sempre indossare il giubbotto salvagente, e tutti dovrebbero indossarlo quando le condizioni di navigazione sono potenzialmente pericolose.

HMU33731

## **Bagnanti**

Quando il motore è acceso, controllate sempre con la massima attenzione se ci sono persone in acqua, come bagnanti, sciatori o pescatori subacquei. Se c'è qualcuno in acqua accanto all'imbarcazione, mettete in folle e arrestate il motore.

State lontano dalle acque riservate alla balneazione. I bagnanti possono essere difficili da vedere.

L'elica può continuare a girare anche quando il motore è in folle. Arrestate il motore quando vicino a voi c'è una persona in acqua.

HMU33751

## **Passeggeri**

Consultate le istruzioni del fabbricante della vostra imbarcazione per i dettagli sui posti appropriati per i passeggeri a bordo e controllate che tutti i passeggeri siano seduti correttamente prima di accelerare e quando procedete a un regime superiore al minimo. I passeggeri in piedi o seduti in posti non idonei rischiano di essere proiettati fuori bordo o all'interno dell'imbarcazione da onde, scie

# Informazioni sulla sicurezza

o improvvisi cambiamenti di velocità o direzione. Anche quando i passeggeri sono seduti correttamente, avvertiteli se dovete compiere una manovra inusuale. Evitate sempre di saltare su onde e scie.

HIMU33760

## Sovraccarico

Non sovraccaricate l'imbarcazione. Consultate la targhetta dell'imbarcazione o il suo fabbricante per il peso e il numero massimo di passeggeri. Controllate che il peso nell'imbarcazione sia distribuito in base alle istruzioni del suo fabbricante. Sovraccaricare o distribuire male il peso nell'imbarcazione possono comprometterne la maneggevolezza e causare incidenti, oppure farla capovolgere o affondare.

HIMU33772

## Evitare le collisioni

Localizzate costantemente la presenza di bagnanti, oggetti ed altre imbarcazioni. State in guardia quando le condizioni limitano la vostra visibilità o impediscono la visione di altre persone.

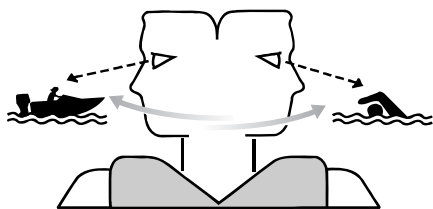

ZMU06025

Pilotate adottando ogni cautela a regimi sicuri e tenetevi a distanza di sicurezza da bagnanti, oggetti ed altre imbarcazioni.

- Non tallonate altre imbarcazioni o persone che fanno sci d'acqua.
- Evitate le brusche virate o altre manovre che rendano difficile agli altri evitarvi o capire dove volete andare.

- Evitate le zone con oggetti sommersi o le acque basse.
- Navigare nei vostri limiti ed evitate manovre azzardate per ridurre il rischio di perdere il controllo, cadere fuori bordo e provocare collisioni.
- Agite preventivamente per evitare le collisioni. Ricordate che le imbarcazioni non hanno freni, e spegnere il motore o ridurre il gas possono diminuire la vostra capacità di governare. Se non siete sicuri di potervi fermare a tempo prima di colpire un ostacolo, date gas e virate.

HIMU33790

## Tempo

Informatevi sul tempo. Controllate le previsioni meteorologiche prima di uscire in mare. Evitate di navigare con cattivo tempo.

HIMU33880

## Formazione dei passeggeri

Accertatevi che almeno uno dei passeggeri abbia la formazione necessaria per pilotare l'imbarcazione in caso di emergenza.

HIMU33890

## Pubblicazioni sulla sicurezza della navigazione da diporto

Informatevi della sicurezza della navigazione da diporto. Altre pubblicazioni e informazioni possono essere ottenute presso molte organizzazioni di navigazione da diporto.

HIMU33600

## Leggi e regolamenti

Imparate le leggi e i regolamenti di navigazione della località in cui navigate, e rispettate. Alcuni gruppi di regole sono applicati in base alla posizione geografica, ma nel complesso le regole sono fondamentalmente le stesse del Codice della strada internazionale.

HMU25171

## Casella per numero di matricola del motore

HMU25184

### Numero di matricola del motore fuoribordo

Il numero di matricola del motore fuoribordo è stampato sull'etichetta incollata sulla staffa di bloccaggio sinistra.

Appuntate negli spazi previsti il numero di matricola del vostro motore fuoribordo affinché vi sia più facile ordinare i pezzi di ricambio presso il vostro concessionario Yamaha, oppure come riferimento in caso di furto del vostro motore fuoribordo.

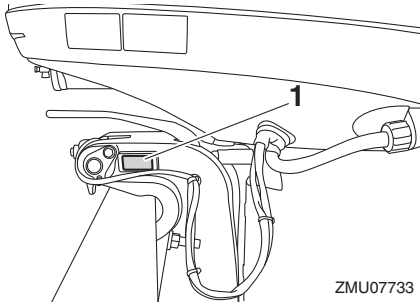

ZMU07733

1. Posizione del numero di matricola del motore fuoribordo

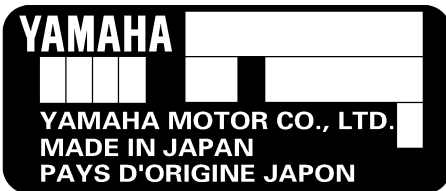

ZMU01692

HMU25191

### Numero della chiave

Se il motore è dotato di interruttore generale a chiave, il numero di matricola della chiave

è stampigliato sulla chiave stessa, come mostrato nell'illustrazione. Appuntate questo numero nello spazio previsto, come riferimento qualora doveste aver bisogno di una nuova chiave.



ZMU01693

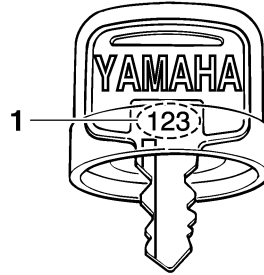

ZMU01694

1. Numero della chiave

HMU37291

## Dichiarazione di conformità (DoC) CE

Questo motore fuoribordo è conforme ad alcune disposizioni della direttiva del Parlamento europeo relativa alle macchine.

Ciascun motore fuoribordo conforme è accompagnato dalla DoC CE. La DoC CE contiene le seguenti informazioni;

- Nome del costruttore del motore
- Nome del modello
- Codice prodotto del modello (codice modello approvato)
- Codice delle direttive a cui è conforme

HMU25206

### Etichetta CE

I motori fuoribordo affissi con questo marchio "CE" sono conformi alle direttive di: 2006/42/CE, 94/25/CE - 2003/44/CE e 2004/108/CE.

# Informazioni generali

---

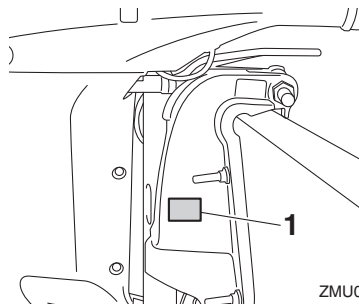

ZMU07868

1. Posizione della marcatura CE



ZMU06040

HMU33523

## Leggere i manuali e le etichette

Prima di fare funzionare o di lavorare su questo motore fuoribordo:

- Leggete il presente manuale.
- Leggete tutti i manuali forniti con l'imbarcazione.
- Leggete tutte le etichette affisse sul motore fuoribordo e l'imbarcazione.

Se avete bisogno di informazioni supplementari, contattate il vostro concessionario Yamaha.

HMU33832

## Etichette di avvertenza

Se queste etichette sono danneggiate o mancano, contattate il vostro concessionario Yamaha per farvele sostituire.

**F200F, FL200F, F200F1, FL200F1**

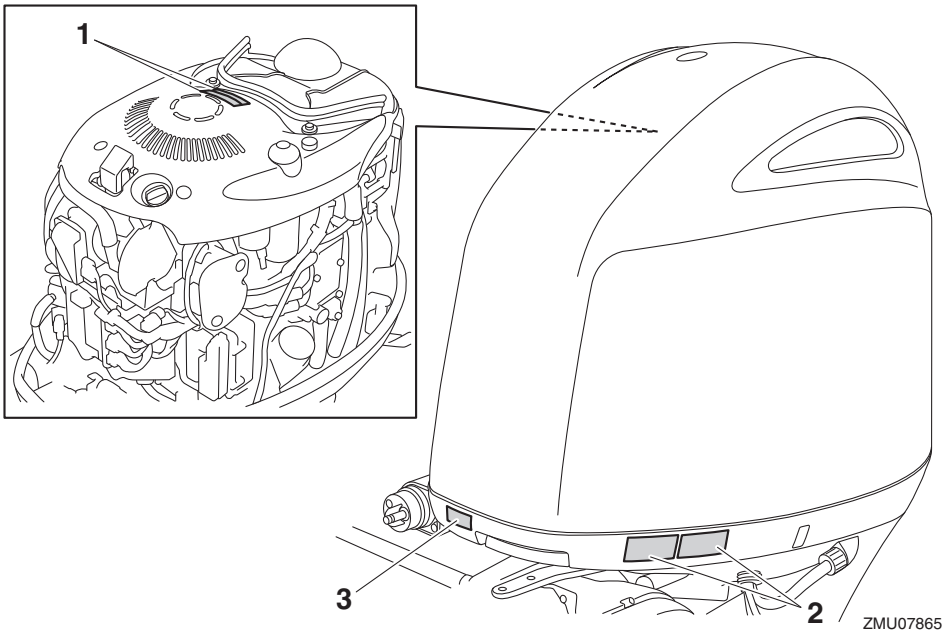

ZMU07865

# Informazioni generali

1



2



HMU34651

## Contenuto delle etichette

Le etichette di avvertenza qui sopra hanno i seguenti significati.

1

HWM01681

### **⚠ AVVERTENZA**

- Mentre il motore funziona, tenete lontano dalle parti rotanti le mani, i capelli e gli abiti.
- Non toccate o togliete parti elettriche quando avviate il motore o mentre sta funzionando.

2

HWM01671

### **⚠ AVVERTENZA**

- Leggete i Manuali del proprietario e le etichette.

ZMU06191

- Indossate un giubbotto salvagente omologato.
- Attaccate il tirante di spegnimento d'emergenza del motore al vostro giubbotto salvagente, al braccio o alla gamba; in questo modo il motore si spegnerà se lasciate accidentalmente il timone ed eviterete che l'imbarcazione vi sfugga.

# Informazioni generali

HMU33850

## Altre etichette

Rischio causato dalla rotazione continua

3



ZMU05710

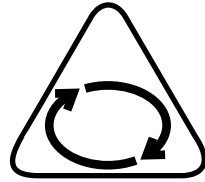

ZMU05665

HMU35132

## Simboli

Significato dei simboli che seguono.

Rischio di shock elettrico

Attenzione/Avvertenza



ZMU05696

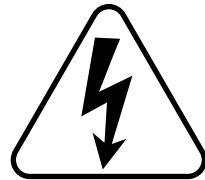

ZMU05666

Leggete il Manuale del proprietario



ZMU05664

# Caratteristiche tecniche e requisiti

HMU40500

## Caratteristiche tecniche

### NOTA:

“(SUS)” indica che la caratteristica tecnica si riferisce ad un motore fuoribordo dotato di elica d'acciaio inossidabile.

HMU2821R

### Dimensione:

- Lunghezza fuori tutto:  
920 mm (36.2 in)
- Larghezza fuori tutto:  
548 mm (21.6 in)
- Altezza fuori tutto L:  
F200FET 1742 mm (68.6 in)  
F200FET1 1742 mm (68.6 in)
- Altezza fuori tutto X:  
1869 mm (73.6 in)
- Altezza specchio di poppa motore L:  
F200FET 516 mm (20.3 in)  
F200FET1 516 mm (20.3 in)
- Altezza specchio di poppa motore X:  
643 mm (25.3 in)
- Peso a secco (SUS) L:  
F200FET 226 kg (498 lb)  
F200FET1 226 kg (498 lb)
- Peso a secco (SUS) X:  
227 kg (500 lb)

### Prestazioni:

- Portata operativa a tutto gas:  
5000–6000 giri/min.
- Potenza nominale:  
147.1 kW (200 cv)
- Minimo (in folle):  
650-750 giri/min.

### Motore:

- Tipo:  
DOHC L4 a 4 tempi 16 valvole
- Cilindrata:  
2785 cm<sup>3</sup> (169.9 c.i.)
- Alesaggio × corsa:  
96.0 × 96.2 mm (3.78 × 3.79 in)

Impianto di accensione:

TCI

Candela (NGK):

LFR6A-11

Distanza elettrodi:

1.0–1.1 mm (0.039–0.043 in)

Sistema di comando:

Telecomando

Sistema di avviamento:

Elettrico

Sistema di carburazione all'avviamento:

Iniezione elettronica del carburante

Gioco valvole AS (a motore freddo):

0.17–0.24 mm (0.0067–0.0094 in)

Gioco valvole SC (a motore freddo):

0.31–0.38 mm (0.0122–0.0150 in)

Amperaggio min. per avviamento a freddo (CCA/EN):

640 A

Capacità nominale min. (20HR/IEC):

80 Ah

Uscita massima del generatore:

50 A

### Meccanismo:

Posizioni del cambio:

Marcia avanti-Folle-Marcia indietro

Rapporto di trasmissione:

1.86(26/14)

Sistema Trim e Tilt:

Power trim e tilt

Riferimenti dell'elica:

F200FET M

F200FET1 M

FL200FET ML

FL200FET1 ML

### Carburante e olio:

Carburante consigliato:

Benzina super senza piombo

Numero di ottano research min.:

94

# Caratteristiche tecniche e requisiti

Olio motore consigliato:

YAMALUBE 4 oppure olio per motore fuoribordo a 4 tempi

Grado d'olio motore consigliato 1:

SAE 10W-30/10W-40/5W-30

API SE/SF/SG/SH/SJ/SL

Quantità d'olio motore (senza sostituzione del filtro dell'olio):

4.3 L (4.55 US qt, 3.78 Imp.qt)

Quantità d'olio motore (con sostituzione del filtro dell'olio):

4.5 L (4.76 US qt, 3.96 Imp.qt)

Impianto di lubrificazione:

A carter umido

Olio per ingranaggi consigliato:

Olio per ingranaggi ipoidi

Grado d'olio per ingranaggi consigliato:

SAE 90 API GL-4

Quantità d'olio per ingranaggi:

0.980 L (1.036 US qt, 0.862 Imp.qt)

## Coppia di serraggio:

Candela:

28 Nm (2.86 kgf-m, 20.7 ft-lb)

Cappellotto dell'elica:

54 Nm (5.51 kgf-m, 39.8 ft-lb)

Bullone di scarico olio motore:

27 Nm (2.75 kgf-m, 19.9 ft-lb)

Filtro olio motore:

18 Nm (1.84 kgf-m, 13.3 ft-lb)

## Livello di rumore e vibrazioni:

Livello di pressione sonora per operatore (ICOMIA 39/94):

80.8 dB(A)

HMU33554

## Requisiti di installazione

HMU33564

### Numero di cavalli vapore della barca

HWM01560



### AVVERTENZA

**Montando sull'imbarcazione un motore di potenza eccessiva rischiate di renderla estremamente instabile.**

Prima di installare il motore (i motori) fuoribordo, confermare che i relativi cavalli vapore non superino il numero masso di cavalli vapore della barca. Vedere la targhetta del costruttore della barca oppure contattare il costruttore.

HMU40490

### Montaggio del motore fuoribordo

HWM02500



### AVVERTENZA

- Il montaggio sbagliato del motore fuoribordo può dare luogo a condizioni pericolose, come scarsa maneggevolezza, perdita di controllo o rischi di incendio.
- Poiché è molto pesante, per montare il motore fuoribordo in tutta sicurezza occorrono speciali attrezzature e formazione.

Il vostro concessionario o qualsiasi altra persona esperta di montaggio possono montare il motore fuoribordo usando gli attrezzi adatti e le istruzioni di montaggio complete. Per maggiori informazioni, vedi a pagina 48.

HMU41592

### Yamaha Security System

HCM02460

### ATTENZIONE

Lo Yamaha Security System è venduto in ottemperanza alle pertinenti leggi e regolamenti riguardanti la trasmissione di onde radio. Pertanto, se il prodotto è utiliz-

# Caratteristiche tecniche e requisiti

zato al di fuori del paese in cui era stato venduto, potrebbe violare leggi o regolamenti sulla trasmissione di onde radio nel paese in cui viene utilizzato. Per i dettagli, consultate il concessionario Yamaha.

Il motore fuoribordo con questa etichetta è dotato del nuovo sistema antifurto Yamaha Security System, formato dal ricevitore e dal trasmettitore del telecomando. Se il sistema è in modo blocco, il motore non può essere messo in moto e si mette in moto solo quando il sistema è in modo sblocco. Consultate il vostro concessionario Yamaha per l'installazione del ricevitore.



ZMU07305

HMU33581

## Requisiti del telecomando

HWM01580

### **AVVERTENZA**

- Se il motore parte con la marcia ingranata, l'imbarcazione può muoversi in modo improvviso e inaspettato, causando una collisione o scagliando i passeggeri in acqua.
- Se il motore parte sempre con la marcia ingranata, il dispositivo di protezione dall'avviamento in marcia non funziona bene, e in questo caso dovrete smettere di usare l'imbarcazione. Contattate il concessionario Yamaha.

Il telecomando deve essere dotato di dispositivo di protezione dall'avviamento in mar-

cia. Questo dispositivo impedisce di avviare il motore se il cambio non è in folle.

HMU25694

## Requisiti della batteria

HMU25721

### Caratteristiche tecniche della batteria

Amperaggio minimo per avviamento a freddo (CCA/EN):  
640 A  
Capacità nominale minima (20HR/IEC):  
80 Ah

Il motore non può essere avviato se la tensione della batteria è troppo bassa.

HMU36290

### Montaggio della batteria

Montate saldamente il supporto della batteria in un punto dell'imbarcazione asciutto, ben ventilato ed esente da vibrazioni.

**AVVERTENZA! Non collocate oggetti infiammabili, e oggetti liberi metallici o pesanti nello stesso compartimento della batteria. Rischiereste di provocare un incendio, un'esplosione, o scintille.** [HWM01820]

HMU36300

### Batterie multiple

Per collegare varie batterie, ad esempio in configurazioni a più motori o con una batteria per accessori, consultate il vostro concessionario Yamaha per scegliere la batteria e i cavi corretti.

HMU41600

### Scelta dell'elica

Dopo la scelta del motore fuoribordo, quella dell'elica giusta è una delle più importanti decisioni d'acquisto che un pilota può fare. Tipo, dimensioni e design della vostra elica influiscono direttamente sull'accelerazione, la velocità massima, l'economia di carburante e anche la durata del motore. Yamaha progetta e fabbrica eliche per ogni motore fuoribordo Yamaha e per ogni applicazione.

# Caratteristiche tecniche e requisiti

Il vostro concessionario Yamaha può aiutarvi a scegliere l'elica adatta alle vostre esigenze di navigazione. Scegliete un'elica che, a tutto gas e con l'imbarcazione a pieno carico, consenta al motore di arrivare a un regime medio o medio alto. In genere, dovrete selezionare un'elica di passo maggiore per un minor peso complessivo a pieno carico, e un'elica di passo inferiore per carichi più pesanti. Se trasportate carichi che variano fortemente, selezionate l'elica che permette al motore di funzionare al numero di giri corretto per il carico massimo, ma ricordate che quando trasportate carichi più leggeri dovrete ridurre il gas per restare entro la gamma di regimi consigliati.

Yamaha consiglia di utilizzare un'elica idonea per lo "Shift Dampener System (SDS)". Per maggiori informazioni, consultate un concessionario Yamaha.

Per controllare l'elica, vedi a pagina 85.

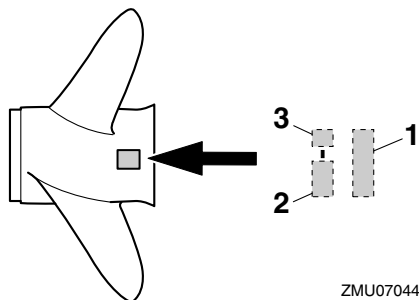

ZMU07044

1. Diametro dell'elica (in pollici)
2. Passo dell'elica (in pollici)
3. Tipo di elica (marca dell'elica)

HMU36310

## Modelli a controrotazione

I motori fuoribordo standard ruotano in senso orario. I modelli a controrotazione ruotano in senso antiorario. I modelli a controrotazione vengono di solito usati nelle configurazioni a più motori e vengono contrassegnati appo-

nendo "L" sulla scatola degli ingranaggi sopra la piastra anti-cavitazione.

Nei modelli a controrotazione, accertatevi che l'elica che usate sia del tipo per rotazione in senso antiorario. Queste eliche sono identificabili grazie alla lettera "L" che figura su di esse dopo l'indicazione delle dimensioni.

**AVVERTENZA! Non usate mai un'elica normale con un motore a controrotazione, o un'elica a controrotazione con un motore normale. L'imbarcazione potrebbe dirigersi nella direzione opposta a quella prevista (ad esempio indietro invece che avanti), con conseguente possibile incidente.** [HWM01810]

Per le istruzioni su come smontare e installare l'elica, vedi alle pagine 86 e 87.

HMU25770

## Protezione dall'avviamento in marcia

I motori fuoribordo Yamaha o i telecomandi approvati Yamaha sono dotati di dispositivo di protezione dall'avviamento in marcia. Grazie a questo dispositivo, il motore può essere avviato solo quando è in folle. Mettete sempre in folle prima di avviare il motore.

HMU41952

## Requisiti dell'olio motore

Selezionate un grado d'olio adeguato alle temperature medie della zona in cui utilizzerete il motore fuoribordo.

# Caratteristiche tecniche e requisiti

Olio motore consigliato:

YAMALUBE 4 oppure olio per motore fuoribordo a 4 tempi

Grado d'olio motore consigliato 1:

SAE 10W-30/10W-40/5W-30

API SE/SF/SG/SH/SJ/SL

Grado d'olio motore consigliato 2:

SAE 15W-40/20W-40/20W-50

API SH/SJ/SL

Quantità d'olio motore (senza sostituzione del filtro dell'olio):

4.3 L (4.55 US qt, 3.78 Imp.qt)

Quantità d'olio motore (con sostituzione del filtro dell'olio):

4.5 L (4.76 US qt, 3.96 Imp.qt)

Se i gradi d'olio elencati in Grado d'olio motore consigliato 1 non sono disponibili, selezionate un grado d'olio alternativo elencato in Grado d'olio motore consigliato 2.

## Grado d'olio motore consigliato 1

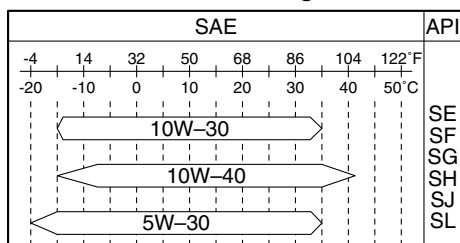

ZMU06854

## Grado d'olio motore consigliato 2

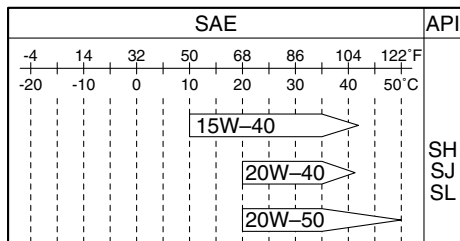

ZMU06855

HMU36360

## Requisiti del carburante

HMU44460

### Benzina

Usate benzina di buona qualità che soddisfi il numero di ottano minimo.

Carburante consigliato:

Benzina super senza piombo

Numero di ottano research min.:

94

HCM01981

### ATTENZIONE

- **Non usate benzina con piombo. La benzina con piombo può danneggiare gravemente il motore.**
- **Evitate di fare entrare acqua o contaminanti nel serbatoio del carburante. Il carburante contaminato può essere causa di prestazioni scadenti o di danni al motore. Usate esclusivamente benzina non decantata e conservata in serbatoi puliti.**

### Gasohol

Esistono due tipi di gasohol: quello contenente etanolo (E10) e quello contenente metanolo. L'etanolo può essere usato se il contenuto di etanolo non supera il 10% e il carburante soddisfa il numero di ottano minimo. E85 è un carburante contenente l'85% di etanolo e non deve essere usato nel vostro motore fuoribordo. Tutte le miscele che contengono etanolo in misura superiore al 10% possono danneggiare l'impianto del carburante o compromettere l'accensione e il funzionamento del motore. Yamaha sconsiglia l'uso di gasohol contenente metanolo perché può causare danni all'impianto del carburante o compromettere le prestazioni del motore.

Quando utilizzate etanolo, vi consigliamo di installare un gruppo del filtro del carburante

# Caratteristiche tecniche e requisiti

per la separazione dell'acqua di mare (spessore almeno 10 micron) tra il serbatoio del carburante della vostra imbarcazione e il motore fuoribordo. L'etanolo favorisce l'assorbimento dell'umidità nei serbatoi e gli impianti del carburante delle imbarcazioni. La presenza di umidità nel carburante può causare la corrosione delle parti metalliche dell'impianto del carburante, difficoltà d'avviamento e di marcia e richiedere interventi supplementari di manutenzione dell'impianto del carburante.

HMU36330

## Vernice antivegetativa

Uno scafo pulito migliora le prestazioni dell'imbarcazione. La carena va tenuta pulita dalle incrostazioni per quanto possibile. Se necessario, la carena va rivestita con vernice antivegetativa approvata nel vostro paese, per impedire che si formino incrostazioni. Non usate vernice antivegetativa che contenga rame o grafite. Tali vernici possono provocare una più rapida corrosione del motore.

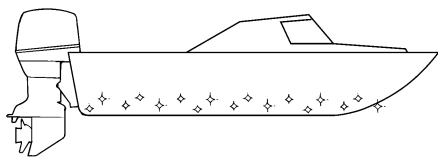

ZMU05176

HMU40301

## Requisiti di smaltimento del motore fuoribordo

Non smaltite mai il motore fuoribordo in modo contrario alla legge. Yamaha raccomanda di consultare il concessionario sulla prassi di smaltimento del motore fuoribordo.

HMU36352

## Attrezzatura di emergenza

Conservate a bordo i seguenti accessori da usare in caso di problemi con il motore fuoribordo.

- Una cassetta d'attrezzi con un assortimento di cacciavite, pinze, chiavi (incluse di tipo metrico), e nastro isolante.
- Torcia stagna a luce intermittente con batterie supplementari.
- Un tirante supplementare di spegnimento di emergenza del motore con forcella.
- Pezzi di ricambio, ad esempio una serie supplementare di candele.

Per i dettagli consultate il vostro concessionario Yamaha.

HMU39000

## Informazioni sul controllo delle emissioni

Le seguenti etichette sono affisse ai motori fuoribordo conformi alle norme americane.

HMU25230

### Modelli per l'America del Nord

Questo motore è conforme ai regolamenti dell'EPA (U.S. Environmental Protection Agency) relativi ai motori marini SI. Vedi l'etichetta applicata al motore per i particolari.

HMU31561

### Etichetta d'omologazione del certificato di controllo delle emissioni

Questa etichetta è applicata sulla bacinella. New Technology; (4-stroke) MFI

# Caratteristiche tecniche e requisiti

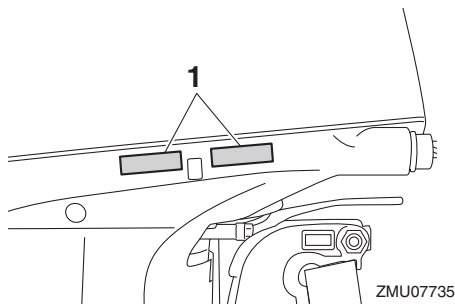

1. Posizione etichetta omologazione

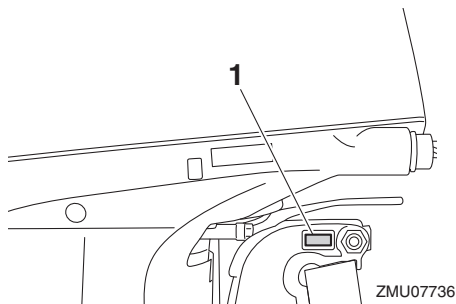

1. Posizione etichetta con data di fabbricazione

EMISSION CONTROL INFORMATION		MFI
THIS ENGINE CONFORMS TO: CALIFORNIA AND U.S. EPA EXHAUST REGULATIONS FOR SI MARINE ENGINES. REFER TO THE OWNER'S MANUAL FOR MAINTENANCE SPECIFICATIONS AND ADJUSTMENTS. MEETS U.S. EPA EVAP STANDARDS USING CERTIFIED COMPONENTS.		
FAMILY:	FELS(HC+NOx/CO):	g/kW-hr [MAX POWER: kW]
DISPLACEMENT: liters	IDLE SPEED: rpm IN NEUTRAL	
SPARK PLUG:	SPARK PLUG GAP (mm):	
FUEL: GASOLINE	VALVE LASH (mm) IN: EX:	
YAMAHA MOTOR CO.,LTD.		

INFORMATION ANTIPOLLUTION		MFI
CE MOTEUR EST CONFORME AUX NORMES D'ÉMISSIONS: EPA DES É.-U. ET DE LA CALIFORNIE POUR MOTEURS MARINS À ÉTINGELLE. POUR LES SPECIFICATIONS ET LES RÉGLAGES À EFFECTUER, CONSULTEZ LE MANUEL DU PROPRIÉTAIRE. INSTALLÉ AVEC LES COMPOSANTS HOMOLOGUÉS, IL SATISFAIT AUX NORMES EVAP EPA DES É.-U.		
FAMILLE:	FELS(HC+NOx/CO):	g/kW-hr [PUISS. MAX. kW]
CYLINDRÉE: litre	VALENTI: tr/min AU POINT MORT	
BOUGIE:	BOUGIE-ÉCARTEMENT (mm):	
CARBURANT: ESSENCE	JEU DE SOUPAPES (mm) ADM: ÉCH:	
YAMAHA MOTOR CO.,LTD.		

ZMU06895

HMU39201

## Etichetta con la data di fabbricazione

Questa etichetta è applicata sulla staffa di bloccaggio.

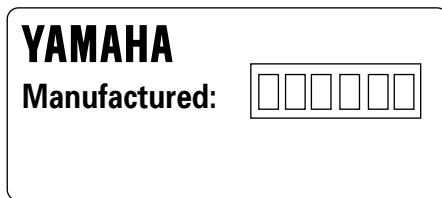

ZMU04346

HMU25274

## Etichetta Star

Al vostro motore fuoribordo è applicata una etichetta Star del CARB (California Air Resources Board). Vedi sotto la descrizione della vostra particolare etichetta.

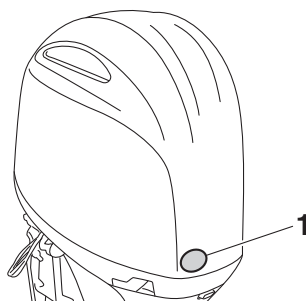

ZMU07737

1. Posizione delle etichette Star

# Caratteristiche tecniche e requisiti

HMU40330

## Una stella—Basso livello di emissione

L'etichetta con una stella identifica i motori che soddisfano gli standard sulle emissioni di scarico 2001 dell'Air Resources Board per i motori marini delle imbarcazioni monoposto e fuoribordo. Rispetto ai tradizionali motori a 2 tempi, i motori che soddisfano questi standard producono il 75% di emissioni in meno. Tali motori sono equivalenti agli standard 2006 dell'EPA statunitense per i motori marini.



ZMU01702

HMU40340

## Due stelle—Livello di emissione molto basso

L'etichetta con due stelle identifica i motori che soddisfano gli standard sulle emissioni di scarico 2004 dell'Air Resources Board per i motori marini delle imbarcazioni monoposto e fuoribordo. Rispetto ai motori classificati come motori a una stella con basso livello di emissioni, i motori che soddisfano questi standard producono il 20% di emissioni in meno.



ZMU01703

HMU40350

## Tre stelle—Livello di emissione bassissimo

L'etichetta con tre stelle identifica i motori che soddisfano gli standard sulle emissioni di scarico 2008 dell'Air Resources Board per i motori marini delle imbarcazioni monoposto e fuoribordo, oppure gli standard sulle emissioni di scarico 2003-2008 per i motori marini stern drive (entro bordo con comando fuoribordo) ed entro bordo. Rispetto ai motori classificati come motori a una stella con basso livello di emissioni, i motori che soddisfano questi standard producono il 65% di emissioni in meno.



ZMU01704

HMU33861

## Quattro stelle—Livello di emissione ultra basso

L'etichetta con quattro stelle identifica i motori che rispondono agli standard sulle emissioni degli scarichi 2009 dell'Air Resources Board per i motori marini stern drive ed en-

# Caratteristiche tecniche e requisiti

---

trobordo. Anche i motori marini delle moto d'acqua e fuoribordo possono rispondere a questi standard. Rispetto ai motori classificati come motori a una stella con basso livello di emissioni, i motori che soddisfano questi standard producono il 90% di emissioni in meno.



ZMU05663

HMU2579Y

## Diagramma componenti

### NOTA:

\* Possono non corrispondere all'illustrazione; inoltre è possibile che non siano inclusi come dotazione standard in tutti i modelli (ordinateli al concessionario).

**F200F, FL200F, F200F1, FL200F1**

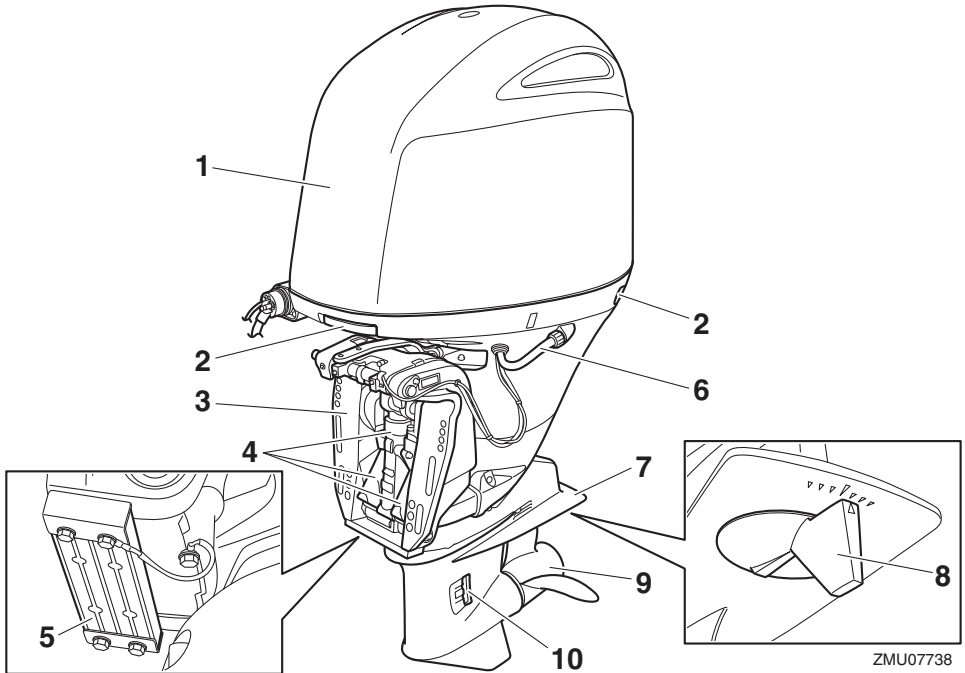

1. Calandra
2. Leva aggancio/sgancio carenatura
3. Staffa di bloccaggio
4. Impianto PTT
5. Anodo
6. Dispositivo di lavaggio

7. Piastra anticavitazione
8. Pinna direzionale (anodo)
9. Elica\*
10. Entrata dell'acqua di raffreddamento

# Componenti

F200F, FL200F, F200F1, FL200F1

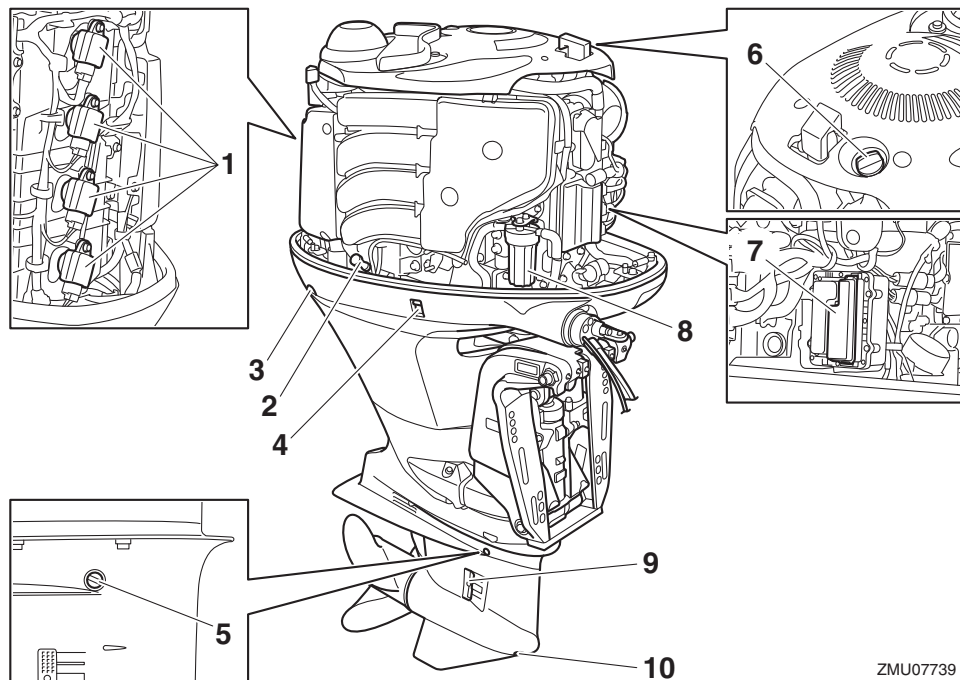

ZMU07739

- |                                     |  |
|-------------------------------------|--|
| 1. Bobina di accensione             | 7. Scatola fusibili                      |
| 2. Astina di livello olio           | 8. Filtro del carburante                 |
| 3. Leva aggancio/sgancio carenatura | 9. Entrata dell'acqua di raffreddamento  |
| 4. Interruttore PTT                 | 10. Vite di scarico dell'olio ingranaggi |
| 5. Tappo livello olio               |  |
| 6. Tappo del serbatoio olio         |  |

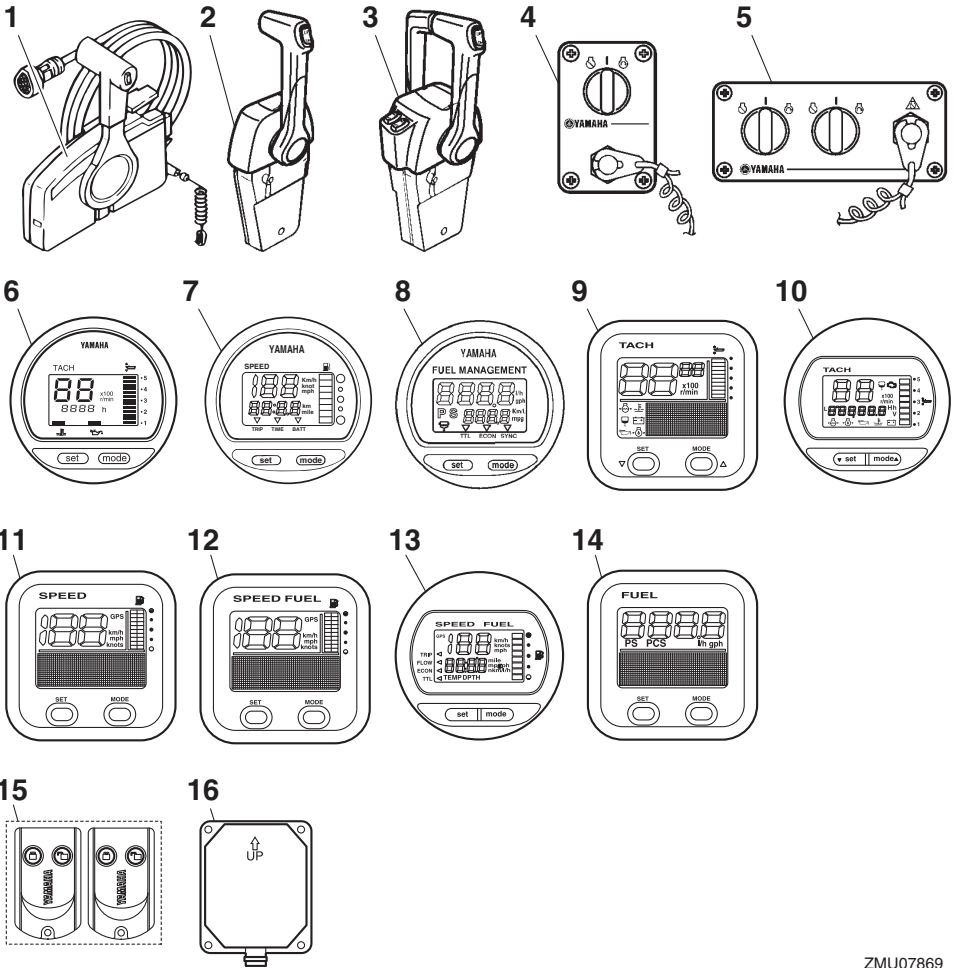

ZMU07869

1. Scatola del telecomando (montaggio laterale)\*
2. Scatola del telecomando (montaggio sulla chiesuola)\*
3. Scatola del telecomando (montaggio sulla chiesuola)\*
4. Pannello interruttori (da usare con la chiesuola)\*
5. Pannello interruttori (da usare con la chiesuola)\*
6. Contagiri digitale\*
7. Indicatore di velocità digitale\*
8. Strumento di controllo del carburante\*
9. Contagiri (tipo quadrato)\*
10. Contagiri (tipo rotondo)\*
11. Indicatore di velocità (tipo quadrato)\*
12. Indicatore di velocità & misuratore del livello di carburante (tipo quadrato)\*
13. Indicatore di velocità & misuratore del livello di carburante (tipo rotondo)\*
14. Gruppo strumento di controllo del carburante (di tipo quadrato)\*

# Componenti

15. Trasmettitore del telecomando

16. Ricevitore

HMU38591

## Trasmettitore del telecomando

I modi blocco e sblocco dello Yamaha Security System sono selezionati utilizzando il trasmettitore del telecomando. Se il motore sta funzionando, il segnale in arrivo dal trasmettitore del telecomando non è ricevuto.

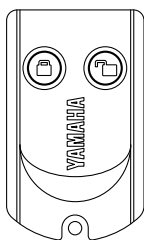

ZMU06455

Conservate con cura il trasmettitore del telecomando per evitare di smarrirlo.

HCM02100

### ATTENZIONE

- **Il trasmettitore del telecomando non è completamente stagno. Non immergetelo e non fatelo funzionare sott'acqua. Se è stato immerso in acqua, asciugatelo con un panno morbido e asciutto e poi controllate se funziona correttamente. Se il trasmettitore non funziona correttamente, contattate un concessionario Yamaha.**
- **Evitate di sottoporre il trasmettitore del telecomando alle alte temperature e alla luce diretta del sole.**
- **Non fate cadere il trasmettitore del telecomando, non sottoponetelo a forti urti e non collocatevi sopra oggetti pesanti.**
- **Usate un panno morbido e asciutto per pulire il trasmettitore del telecomando. Non usate detergenti, alcol o altre sostanze chimiche.**

- **Non cercate di smontare voi stessi il trasmettitore del telecomando. Se lo fate, potrebbe non funzionare correttamente. Se il trasmettitore ha bisogno di una nuova batteria, contattate un concessionario Yamaha.**
- **Se smarrite il trasmettitore del telecomando, consultate il vostro concessionario Yamaha. È bene avere sempre due trasmettitori. Se li avete smarriti entrambi, consultate il vostro concessionario Yamaha.**

### NOTA:

- Poiché il ricevitore è programmato per riconoscere solo il codice interno di questo trasmettitore, l'impostazione del sistema di sicurezza può essere modificata unicamente utilizzando quel determinato trasmettitore. Se il trasmettitore del telecomando non funziona correttamente, contattate un concessionario Yamaha.
- Sostituite la pila dopo un anno, e in seguito ogni due anni come misura standard.
- Per lo smaltimento delle batterie del trasmettitore, consultate i regolamenti locali per i materiali pericolosi.
- Lo Yamaha Security System consente di registrare fino a 5 trasmettitori di telecomando. Per i dettagli consultate il vostro concessionario Yamaha.

HMU38601

## Ricevitore

Il ricevitore controlla l'ECM (Electronic control module) per evitare che il motore sia messo in moto. Consultate il vostro concessionario Yamaha per l'installazione del ricevitore.

HMU38611

## Modo blocco e sblocco dello Yamaha Security System

Le impostazioni dello Yamaha Security System sono selezionate premendo brevemente il pulsante blocco o sblocco del trasmettitore del telecomando.

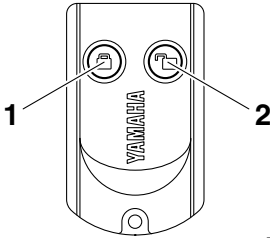

ZMU06456

1. Pulsante blocco
2. Pulsante sblocco

### BLOCCO

Premendo brevemente il pulsante blocco sul trasmettitore del telecomando, il cicalino suona una volta. Questo indica che è selezionato il modo blocco e che il motore non può essere messo in moto. Il modo blocco viene selezionato solo quando l'interruttore generale è in posizione "OFF" (off). Quando lo Yamaha Security System è in modo blocco, il motore gira ma non può essere messo in moto.

### SBLOCCO

Premendo brevemente il pulsante sblocco sul trasmettitore del telecomando, il cicalino suona due volte. Questo indica che è selezionato il modo sblocco e che il motore può essere messo in moto.

Modo Yamaha Security System	Numero di bip	Interruttore generale	Il motore può essere avviato
Blocco	1 bip	"OFF"	NO
Sblocco	2 bip	"OFF"/ "ON"	Sì

HMU26181

## Scatola del telecomando

La leva del telecomando aziona sia il cambio che l'acceleratore. Gli interruttori elettrici si trovano nella scatola del telecomando.

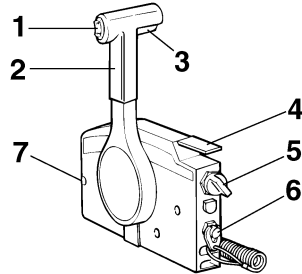

ZMU01723

1. Interruttore PTT
2. Leva del telecomando
3. Levetta di blocco del folle
4. Leva di accelerazione in folle
5. Interruttore generale
6. Interruttore di spegnimento di emergenza del motore
7. Registro frizione dell'acceleratore

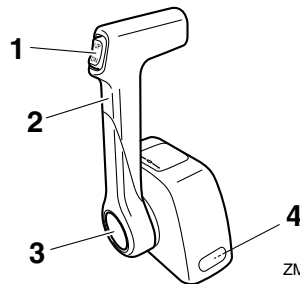

ZMU04572

1. Interruttore PTT
2. Leva del telecomando
3. Acceleratore libero
4. Registro frizione dell'acceleratore

# Componenti

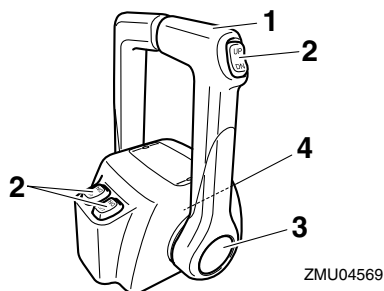

1. Leva del telecomando
2. Interruttore PTT
3. Acceleratore libero
4. Registro frizione dell'acceleratore

HMU26190

## Leva del telecomando

Spostando la leva dalla posizione folle in avanti si innesta la marcia avanti. Spostandola indietro dalla posizione folle si innesta la retromarcia. Il motore continua a girare al minimo finché la leva non viene spostata di circa 35° (si avverte un fermo). Spostando la leva ancora più in avanti, il gas si apre e il motore comincia ad accelerare.

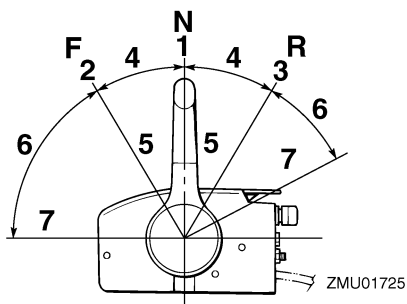

1. Folle "N"
2. Marcia avanti "F"
3. Retromarcia "R"
4. Cambio
5. Tutto chiuso
6. Acceleratore
7. Tutto aperto

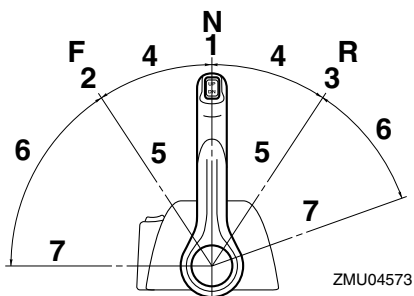

1. Folle "N"
2. Marcia avanti "F"
3. Retromarcia "R"
4. Cambio
5. Tutto chiuso
6. Acceleratore
7. Tutto aperto

HMU26201

## Levetta di blocco del folle

Per cambiare da folle, tirate prima su la levetta di blocco del folle.

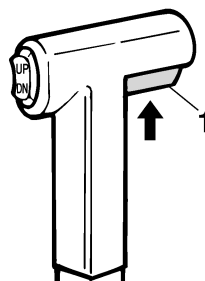

1. Levetta di blocco del folle

HMU26212

## Leva di accelerazione in folle

Per aprire il gas senza innestare la marcia avanti o la retromarcia, mettete in folle la leva del telecomando e sollevate la leva di accelerazione in folle.

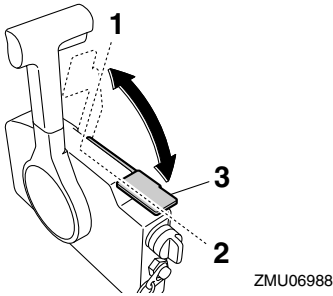

1. Tutto aperto
2. Tutto chiuso
3. Leva di accelerazione in folle

## NOTA:

La leva di accelerazione in folle funziona solo quando la leva del telecomando è in folle. La leva del telecomando funziona solo quando la leva di accelerazione in folle è in posizione chiusa.

HMU26233

## Acceleratore libero

Per aprire il gas senza innestare la marcia avanti o la retromarcia, premete il pulsante dell'acceleratore libero e spostate la leva del telecomando.

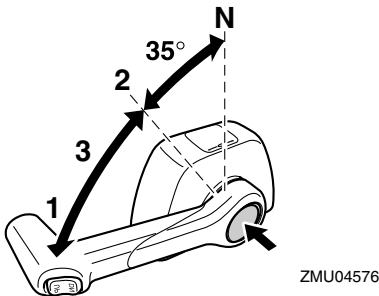

1. Tutto aperto
2. Tutto chiuso
3. Acceleratore libero

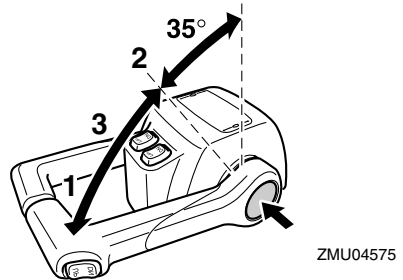

1. Tutto aperto
2. Tutto chiuso
3. Acceleratore libero

## NOTA:

- Il pulsante dell'acceleratore libero può essere premuto solo quando la leva del telecomando è in folle.
- Dopo che è stato premuto questo pulsante, il gas comincia ad aprirsi quando la leva del telecomando viene spostata di almeno 35°.
- Dopo avere usato l'acceleratore libero, rimettete in folle la leva del telecomando. Il pulsante dell'acceleratore libero tornerà automaticamente nella sua posizione stabilita. Il telecomando farà allora innestare normalmente la marcia avanti o la retromarcia.

HMU25976

## Registro frizione dell'acceleratore

Un dispositivo di frizione permette di regolare la resistenza del movimento dell'impugnatura della manetta del gas o della leva del telecomando, e può essere regolato in base alle preferenze del pilota.

Per aumentare la resistenza, girate il registro in senso orario. Per diminuire la resistenza, girate il registro in senso antiorario.

**AVVERTENZA! Non serrate eccessivamente il registro frizione. Se la resistenza è eccessiva, potrebbe risultare difficile spostare la leva del telecomando oppure**

# Componenti

**l'impugnatura della manetta del gas, con conseguente rischio di incidente.** [HWM00032]

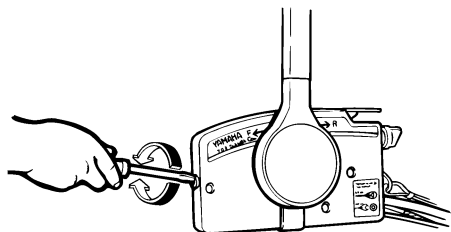

ZMU01714

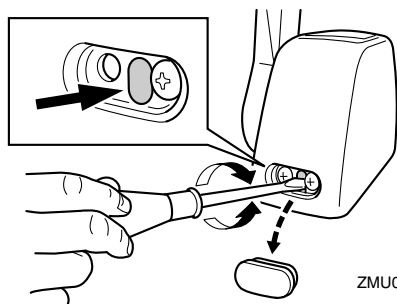

ZMU04563

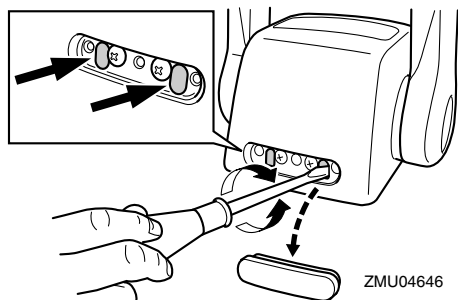

ZMU04646

Quando desiderate un regime costante, serrate il registro per mantenere la posizione di gas desiderata.

HMU25995

## **Tirante di spegnimento di emergenza del motore e forcella**

La forcella deve essere inserita nell'interruttore di spegnimento di emergenza del motore affinché questo possa funzionare. Il tirante deve essere attaccato ad una parte resisten-

te degli indumenti del pilota, oppure al braccio o alla gamba. Se il pilota cade fuori bordo o gli sfugge il timone di mano, il tirante farà uscire la forcella dall'interruttore, facendo spegnere il motore. Questo serve per evitare che l'imbarcazione si allontani col motore acceso. **AVVERTENZA! Durante la marcia, fissate saldamente il tirante di spegnimento di emergenza del motore a un vostro indumento, oppure al braccio o alla gamba. Non fissate il tirante ad indumenti che potrebbero strapparsi. Disponete il tirante in modo che non possa rimanere impigliato, impedendone così il funzionamento. Evitate di tirare accidentalmente il tirante durante il normale funzionamento. La perdita di potenza del motore comporta la perdita di controllo del timone. Inoltre, con la perdita di potenza, l'imbarcazione potrebbe rallentare repentinamente. Questo rischierebbe di proiettare in avanti le persone e gli oggetti che si trovano a bordo.** [HWM00122]

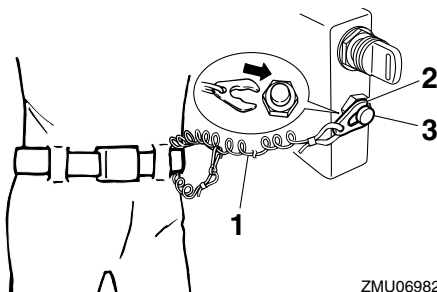

ZMU06982

1. Tirante
2. Forcella
3. Interruttore di spegnimento di emergenza del motore

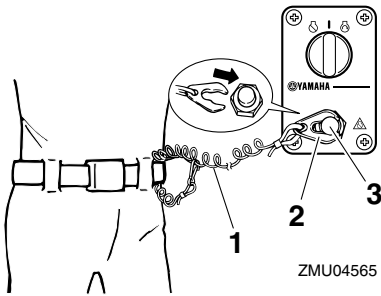

1. Tirante
2. Forcella
3. Interruttore di spegnimento di emergenza del motore

ZMU04565

Quando l'interruttore generale è in posizione "START" (start), il motorino d'avviamento gira per avviare il motore. Quando la lasciate andare, la chiave ritorna automaticamente nella posizione "ON" (on).

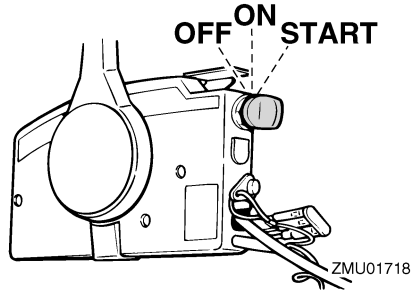

ZMU01718

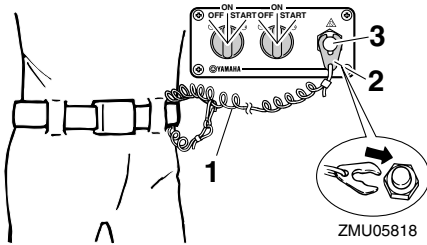

1. Tirante
2. Forcella
3. Interruttore di spegnimento di emergenza del motore

ZMU05818

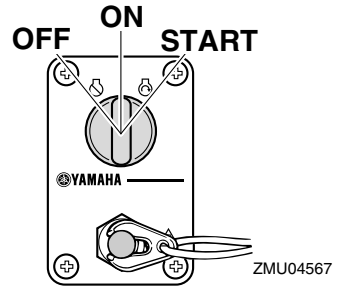

ZMU04567

HMU26091

## Interruttore generale

L'interruttore generale controlla l'impianto di accensione; qui di seguito ne descriviamo il funzionamento.

- "OFF" (off)

Quando l'interruttore generale è in posizione "OFF" (off), i circuiti elettrici sono spenti e la chiave può essere tolta.

- "ON" (on)

Quando l'interruttore generale è in posizione "ON" (on), i circuiti elettrici sono accesi e la chiave non può essere tolta.

- "START" (start)

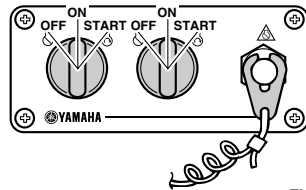

ZMU05821

HMU32053

## Interruttore PTT sul telecomando

Il sistema Trim-Tilt elettroidraulico regola l'angolazione del motore fuoribordo rispetto allo specchio di poppa. Spingere l'interruttore "UP" (up) consente di orientare e inclinare il motore fuoribordo verso l'alto. Spingere l'in-

# Componenti

teruttore “DN” (down) consente di orientare e inclinare il motore fuoribordo verso il basso. Quando l'interruttore viene rilasciato, il motore fuoribordo si arresta nella posizione in cui si trova. Per istruzioni su come utilizzare l'interruttore PTT, vedere a pagina 63 e 65.

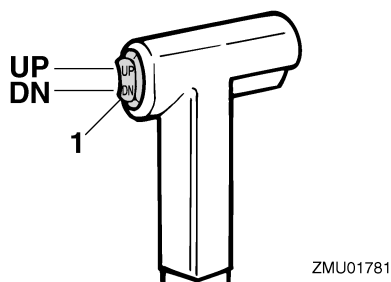

ZMU01781

1. Interruttore PTT

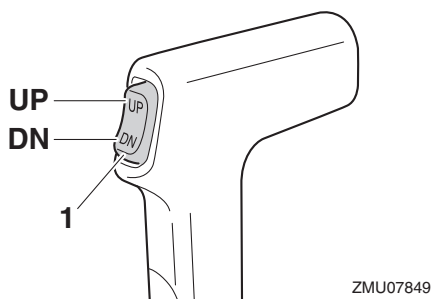

ZMU07849

1. Interruttore PTT

HMU26155

## Interruttore PTT sulla bacinella

L'interruttore PTT è posizionato sul lato della bacinella. Spingere l'interruttore “UP” (up) consente di orientare e inclinare il motore fuoribordo verso l'alto. Spingere l'interruttore “DN” (down) consente di orientare e inclinare il motore fuoribordo verso il basso. Quando l'interruttore viene rilasciato, il motore fuoribordo si arresta nella posizione in cui si trova. Per istruzioni su come utilizzare l'interruttore PTT, vedere a pagina 65.

HWM01031

## AVVERTENZA

**Usate l'interruttore PTT situato sulla bacinella solo quando l'imbarcazione è completamente ferma con il motore spento. Cercando di usare questo interruttore mentre l'imbarcazione è in movimento aumentereste il rischio di cadere fuori bordo e potreste distrarre il pilota, aumentando anche così il rischio di collisione con un'altra imbarcazione o un ostacolo.**

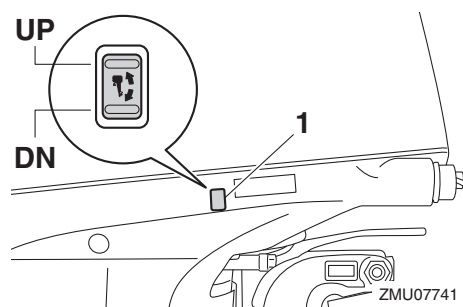

ZMU07741

1. Interruttore PTT

HMU26163

## Interruttori PTT (montaggio appaiato sulla chiesuola)

L'impianto di Trim-Tilt elettroidraulico regola l'angolazione del motore fuoribordo rispetto allo specchio di poppa. Premendo l'interruttore “UP” (up), il motore fuoribordo viene messo in assetto e poi sollevato. Premendo l'interruttore “DN” (down), il motore fuoribordo viene abbassato e messo in assetto. Quando lasciate andare l'interruttore, il motore fuoribordo si arresta nella posizione in cui si trova. Per le istruzioni per l'uso degli interruttori PTT, vedi alle pagine 63 e 65.

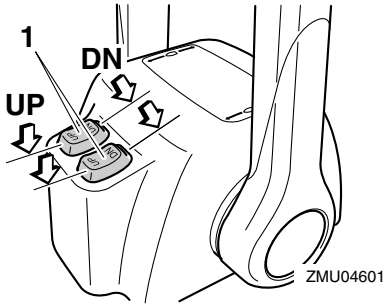

1. Interruttore PTT

## NOTA:

Sul comando della configurazione a due motori, l'interruttore sull'impugnatura del telecomando controlla i due motori fuoribordo allo stesso tempo.

HMU26244

## Pinna direzionale con anodo

HWM00840

### **AVVERTENZA**

Una pinna direzionale mal regolata potrebbe causare difficoltà di governo. Fate sempre una prova di funzionamento dopo che la pinna direzionale è stata installata o sostituita, per verificare che il timone sia in ordine. Non dimenticate di serrare il bullone dopo avere regolato la pinna direzionale.

La pinna direzionale va regolata in modo che il timone possa essere ruotato sia a destra che a sinistra applicando la stessa forza.

Se l'imbarcazione tende a sinistra (babordo), ruotate l'estremità posteriore della pinna direzionale verso sinistra, "A" nell'illustrazione. Se l'imbarcazione tende a destra (tribordo), ruotate l'estremità della pinna direzionale verso destra, "B" nell'illustrazione.

HCM00840

### **ATTENZIONE**

La pinna direzionale serve anche da anodo per proteggere il motore dalla corro-

sione elettrochimica. Non verniciate mai la pinna direzionale, altrimenti non potrà fungere da anodo.

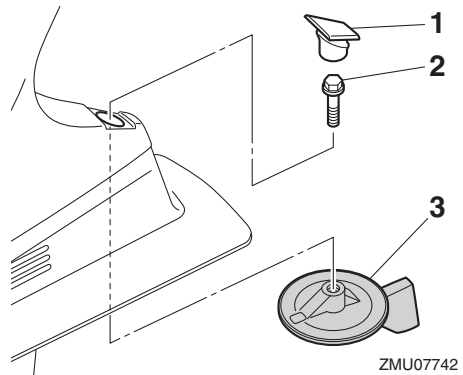

1. Coperchio
2. Bullone
3. Pinna direzionale

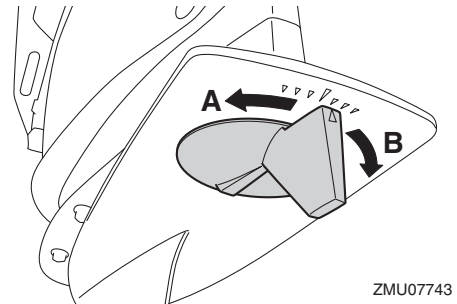

Coppia di serraggio del bullone:  
42 Nm (4.28 kgf-m, 31.0 ft-lb)

HMU26341

## Leva di supporto tilt per modello con Trim-Tilt elettroidraulico

Per mantenere il motore fuoribordo in posizione sollevata, agganciate la leva di supporto tilt alla staffa di bloccaggio.

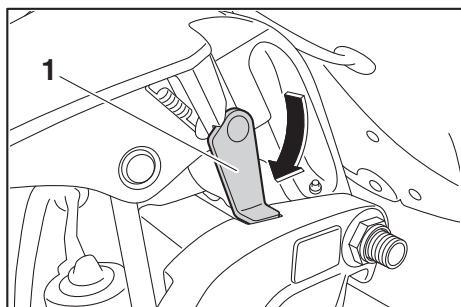

ZMU07744

1. Leva di supporto tilt

HCM00660

## ATTENZIONE

**Non usate la leva di supporto tilt o la manopola quando rimorchiate l'imbarcazione. A causa delle vibrazioni, il motore fuoribordo potrebbe liberarsi dal supporto tilt e cadere. Se il motore fuoribordo non può essere trasportato nella sua normale posizione di marcia, usate un dispositivo di supporto supplementare per assicurarlo in posizione inclinata.**

HMU40760

## Leva aggancio/sgancio carenatura

Le leve di aggancio/sgancio carenatura servono per assicurare la calandra.

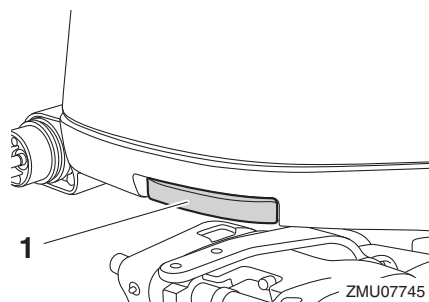

ZMU07745

1. Leva aggancio/sgancio carenatura

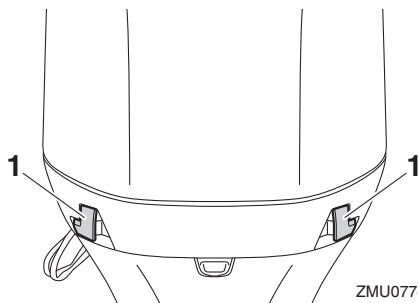

ZMU07746

1. Leva aggancio/sgancio carenatura

HMU40802

## Dispositivo di lavaggio

Il dispositivo di lavaggio viene usato per lavare i passaggi dell'acqua di raffreddamento del motore usando una manichetta lavaggio e acqua di rubinetto. Per le istruzioni per l'uso del dispositivo di lavaggio, vedi a pagina 72.

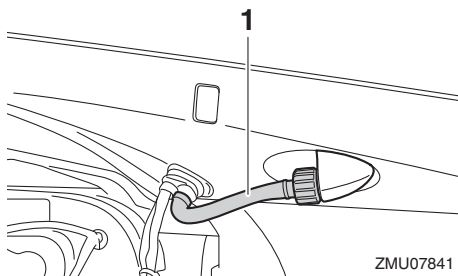

ZMU07841

1. Dispositivo di lavaggio

HMU41310

## Filtro del carburante

Il filtro del carburante serve a rimuovere il materiale estraneo e a separare l'acqua dal carburante. Se l'acqua separata dal carburante supera un certo volume, il sistema d'allarme entra in azione. Per maggiori informazioni, vedi a pagina 46.

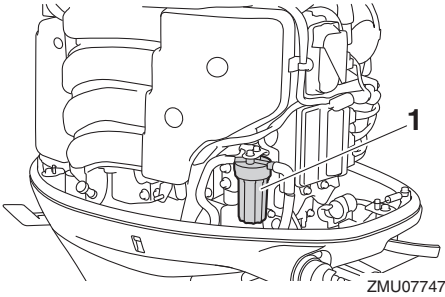

1. Filtro del carburante

# Strumenti e indicatori

HMU41390

## Contagiri digitale

Il contagiri mostra il regime del motore ed ha le seguenti funzioni.

Quando viene acceso l'interruttore generale, tutti i segmenti del display si accendono momentaneamente, per tornare dopo al modo normale.

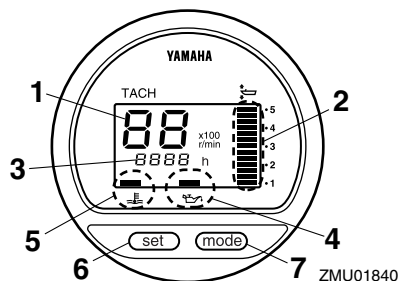

1. Contagiri
2. Indicatore di trim
3. Contaore
4. Spia di bassa pressione olio
5. Spia di surriscaldamento motore
6. Tasto set
7. Tasto mode

HMU36050

## Contagiri

Il contagiri indica il regime del motore in giri al minuto (giri/min.) per cento. Ad esempio, se il contagiri indica "22" il regime del motore è pari a 2200 giri/min.

HMU26621

## Indicatore di trim

Questo indicatore mostra l'angolo di trim del vostro motore fuoribordo.

- Memorizzate gli angoli di trim che conven-  
gono meglio alla vostra imbarcazione nelle  
differenti condizioni di funzionamento.  
Usate l'interruttore PTT per regolare l'an-  
golo di trim nella posizione desiderata.
- Se l'angolo di trim del vostro motore non  
rientra nella portata operativa di trim, il seg-

mento superiore del display dell'indicatore  
di trim lampeggia.

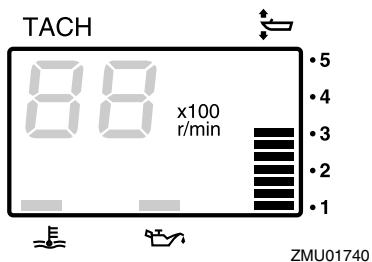

HMU26651

## Contaore

Questo contaore mostra il numero di ore di funzionamento del motore. Può essere im-  
postato per mostrare il numero totale di ore  
o il numero di ore del percorso attuale. Il di-  
splay può anche essere acceso e spento.

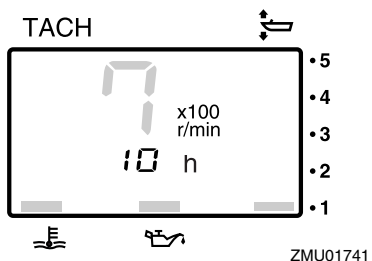

Per cambiare il formato di visualizzazione,  
premete il tasto "mode" (mode). Il display può  
mostrare le ore totali, le ore di percorso, o  
essere spento.

Premendo contemporaneamente i tasti "set"  
(set) e "mode" (mode) per più di 1 secondo  
mentre sono visualizzate le ore del percorso,  
queste vengono azzerate. L'indicatore della  
distanza percorsa ritorna a 0 (zero).

Il totale delle ore di funzionamento del moto-  
re non può essere azzerato.

HMU26524

## Spia di bassa pressione olio

Se la pressione dell'olio scende troppo, la spia inizia a lampeggiare. Per maggiori informazioni, vedi a pagina 45.

HCM00022

### ATTENZIONE

- Non continuate ad usare il motore se la spia bassa pressione olio è accesa e il livello d'olio motore è basso. Rischiereste di danneggiarlo gravemente.
- La spia bassa pressione olio non indica il livello dell'olio motore. Usate l'astina dell'olio per controllare la quantità d'olio rimanente. Per maggiori informazioni, vedi a pagina 52.

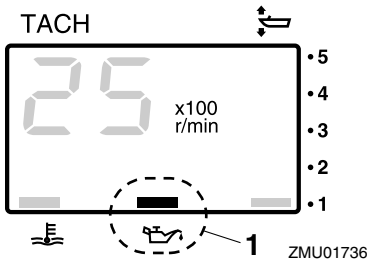

1. Spia di bassa pressione olio

HMU26583

## Spia di surriscaldamento motore

Se la temperatura del motore sale eccessivamente, la spia inizia a lampeggiare. Per maggiori informazioni sulla lettura dell'indicatore, vedi a pagina 45.

HCM00052

### ATTENZIONE

Non continuate ad usare il motore se la spia di surriscaldamento è accesa. Rischiereste di danneggiarlo gravemente.

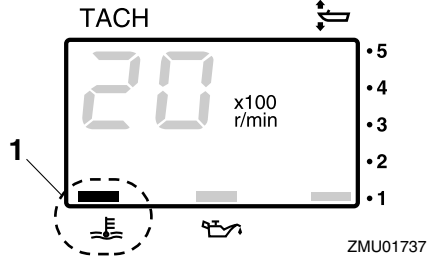

1. Spia di surriscaldamento motore

HMU26602

## Indicatore di velocità digitale

Questo strumento mostra la velocità dell'imbarcazione e altre informazioni.

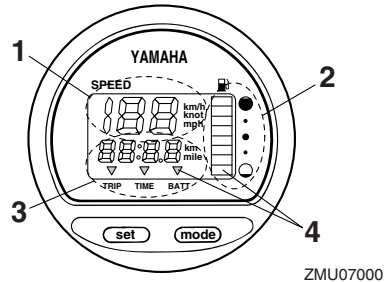

1. Indicatore di velocità
2. Indicatore di livello del carburante
3. Indicatore della distanza percorsa/orologio/voltmetro
4. Spia(e) di allarme

Quando viene acceso l'interruttore generale, tutti i segmenti del display si accendono momentaneamente, per tornare dopo al modo normale.

HMU36061

## Indicatore di velocità

In base alle preferenze del pilota, l'indicatore visualizza la velocità in chilometri all'ora, miglia all'ora o nodi. Impostate le unità di misura desiderate con il selettore che si trova al dorso dell'indicatore. Vedi l'illustrazione per le impostazioni.

# Strumenti e indicatori

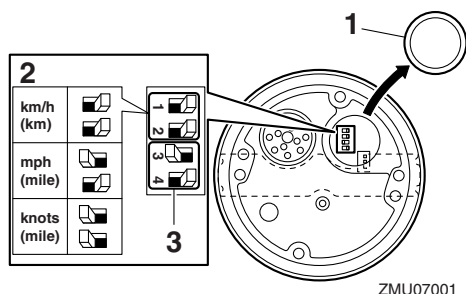

1. Coperchio
2. Selettore (per le unità di velocità)
3. Selettore (per il sensore di carburante)

HMU26713

## Indicatore di livello del carburante

Otto segmenti indicano il livello del carburante. Se sono visibili tutti i segmenti, ciò indica che il serbatoio del carburante è pieno.

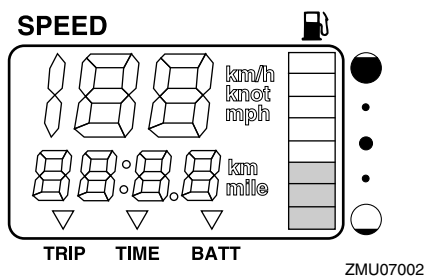

Una lettura non corretta del livello del carburante può essere dovuta alla posizione del sensore nel serbatoio del carburante e all'atteggiamento della barca nell'acqua. Il funzionamento con trim in posizione positiva o una rotazione continua può provocare letture non corrette.

Non regolare il selettore per il sensore del carburante. Un'impostazione non corretta del selettore sull'indicatore determina letture non corrette. Contattare il concessionario Yamaha per informazioni sulla corretta impostazione del selettore. **ATTENZIONE: Re-**

stare senza carburante può danneggiare il motore. [HCM01770]

HMU36071

## Indicatore della distanza percorsa/ orologio/voltmetro

Il display mostra l'indicatore della distanza percorsa, l'orologio, o il voltmetro.

Per cambiare il display, premete ripetutamente il tasto "mode" (mode) finché l'indicatore sulla faccia dello strumento indica "TRIP" (indicatore della distanza percorsa), "TIME" (orologio), o "BATT" (voltmetro).

HMU26691

## Indicatore della distanza percorsa

Questo strumento visualizza la distanza che l'imbarcazione ha percorso dall'ultima volta che lo strumento è stato azzerato.

La distanza percorsa è visualizzata in chilometri o miglia, a seconda dell'unità di misura selezionata per l'indicatore di velocità.

Per azzerare l'indicatore della distanza percorsa, premete allo stesso tempo i tasti "set" (set) e "mode" (mode).

La distanza percorsa è conservata nella memoria, che è alimentata dalla batteria. Se scollegate la batteria, i dati memorizzati vanno persi.

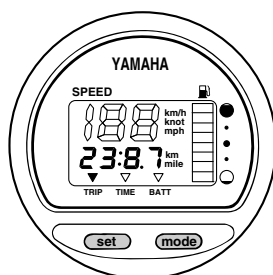

HMU26701

## Orologio

Per regolare l'orologio:

1. Accertatevi che lo strumento sia in modo "TIME" (time).

# Strumenti e indicatori

2. Premete il tasto “set” (set); il display delle ore comincia a lampeggiare.
3. Premete il tasto “mode” (mode) finché non è visualizzata l’ora desiderata.
4. Premete di nuovo il tasto “set” (set); il display dei minuti comincia a lampeggiare.
5. Premete il tasto “mode” (mode) finché non sono visualizzati i minuti desiderati.
6. Premete di nuovo il tasto “set” (set) per mettere in funzione l’orologio.

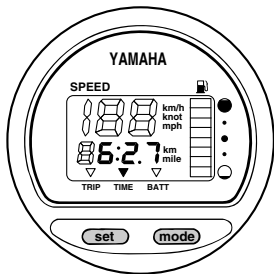

ZMU07004

L’orologio è alimentato dalla batteria. Se scollegate la batteria l’orologio si ferma. Regolate di nuovo l’orologio dopo avere collegato la batteria.

HMU36080

## Voltmetro

Il voltmetro indica lo stato di carica della batteria in volt(V).

HMU26721

## Spia del livello di carburante

Se il livello del carburante scende fino a un segmento, il segmento di allarme per livello carburante comincia a lampeggiare.

Se si è accesa una spia, non continuate a far funzionare il motore a tutto gas. Tornate in porto a regime di traino. **ATTENZIONE: Restare senza carburante può danneggiare il motore.** [HCM01770]

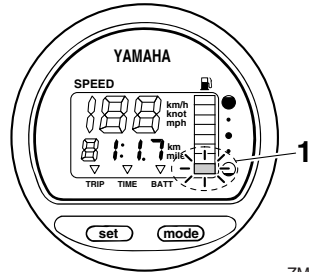

ZMU07005

1. Segmento di allarme per livello carburante

HMU26732

## Spia di bassa tensione della batteria

Se la tensione della batteria scende, il display si accende automaticamente e comincia a lampeggiare.

Se si è accesa una spia, tornate immediatamente in porto. Per caricare la batteria consultate il vostro concessionario Yamaha.

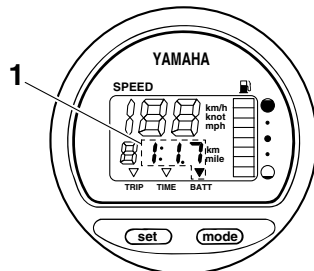

ZMU07006

1. Indicatore batteria scarica

HMU26741

## Strumento di controllo del carburante

Lo strumento di controllo del carburante mostra lo stato del consumo di carburante mentre il motore è in funzione.

# Strumenti e indicatori

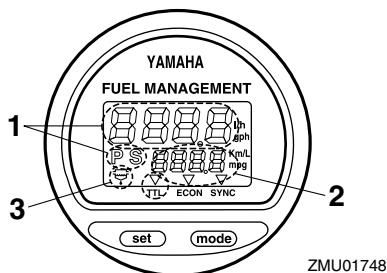

1. Strumento di controllo del carburante
2. Misuratore di consumo di carburante/Econometro/Sincronizzatore di regime dei motori appaiati
3. Spia di allarme del separatore d'acqua (funziona unicamente se è stato installato il sensore)

Quando viene acceso l'interruttore generale, tutti i segmenti del display si accendono momentaneamente, per tornare dopo al modo normale.

HMU26752

## Flussometro

Il flussometro visualizza la quantità di carburante erogato durante un'ora, all'attuale regime di funzionamento del motore.

- Il flussometro visualizza le misurazioni in galloni/h o litri/h in base alle preferenze del pilota. Impostate durante l'installazione le unità di misura desiderate usando il selettore che si trova al dorso dello strumento.

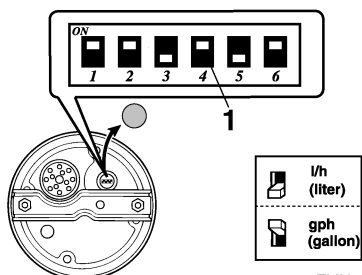

1. Selettore

- Il misuratore di consumo di carburante e l'econometro indicheranno la stessa unità di misura.

Le letture del flussometro non sono accurate quando il motore funziona a un regime inferiore a 1300 giri/min. circa. Poiché la pompa del carburante funziona a intermittenza, il display indica sia nessun afflusso sia un afflusso di carburante maggiore della media reale. Motori appaiati: il flussometro può visualizzare il flusso di carburante di uno o di entrambi i motori.

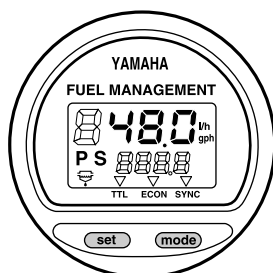

Per cambiare il display del flusso di carburante, premete ripetutamente il tasto "set" (set) fino a quando lo strumento indica "S" (per il flusso di carburante al solo motore destro), "P" (per il flusso di carburante al solo motore sinistro), o "PS" (per il flusso di carburante a entrambi i motori).

HMU36090

## Misuratore di consumo di carburante/Econometro/Sincronizzatore del regime di motori appaiati

Il display mostra il misuratore di consumo di carburante, l'econometro, o il sincronizzatore di motori appaiati.

Per cambiare il display, premete ripetutamente il tasto "mode" (mode) finché l'indicatore sulla faccia dello strumento indica "TTL" (misuratore di consumo di carburante), "ECON" (econometro), o "SYNC" (sincronizzatore del regime di motori appaiati).

HMU26761

## Misuratore di consumo di carburante

Questo strumento visualizza la quantità totale di carburante consumato dall'ultima volta che lo strumento è stato azzerato.

Per azzerare il misuratore di consumo di carburante, premete allo stesso tempo i tasti "set" (set) e "mode" (mode).

## FUEL MANAGEMENT

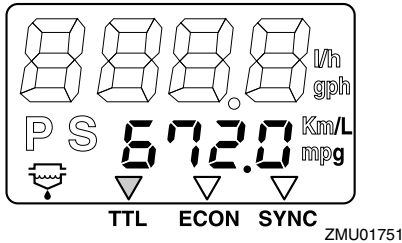

HMU26771

## Econometro

Questo strumento visualizza la distanza approssimativa percorsa al litro o gallone in navigazione.

## FUEL MANAGEMENT

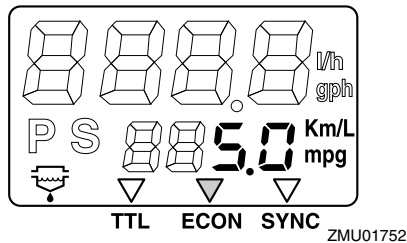

Se sulla vostra imbarcazione sono installati due motori appaiati, lo strumento visualizzerà unicamente il risparmio totale di carburante di entrambi i motori.

- Il consumo di carburante varia enormemente a seconda della linea dell'imbarcazione, del peso, dell'elica usata, dell'angolo di trim del motore, delle condizioni del mare (vento incluso) e della posizione farfalla. Inoltre il consumo di carburante varia

leggermente a seconda del tipo d'acqua (salata, dolce, e livelli di contaminazione), della temperatura dell'aria e dell'umidità, della pulizia della carena, dell'altezza di montaggio del motore, dell'abilità del pilota e della singola formulazione della benzina (carburante invernale o estivo e quantità di additivi).

- L'indicatore digitale di velocità e strumento di controllo del carburante Yamaha calcola la velocità, le miglia percorse e il risparmio di carburante in base al movimento dell'acqua a poppa dell'imbarcazione. La distanza calcolata può variare enormemente da quella realmente percorsa a causa delle correnti, dei marosi e dello stato del sensore di velocità dell'acqua (parzialmente ostruito o danneggiato).
- I motori presi singolarmente possono differire leggermente nel consumo di carburante a causa di lievi variazioni di fabbricazione. Tali variazioni possono essere anche maggiori se i motori sono modelli di anni differenti. Inoltre le variazioni delle eliche, anche delle stesse dimensioni di base e di progettazione identica, possono occasionare una lieve variazione del consumo di carburante.

HMU26782

## Sincronizzatore di regime dei motori appaiati

Questo strumento visualizza la differenza di regime (giri/min.) tra il motore sinistro e quello destro e serve da riferimento quando si devono sincronizzare i regimi dei due motori.

# Strumenti e indicatori

## FUEL MANAGEMENT

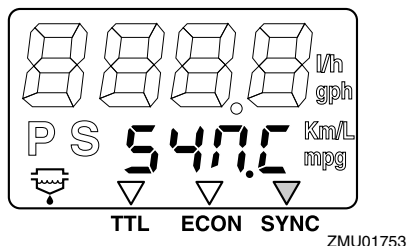

ZMU01753

## FUEL MANAGEMENT

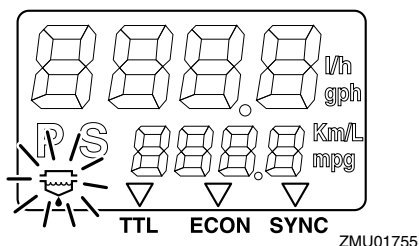

ZMU01755

### FUEL MANAGEMENT

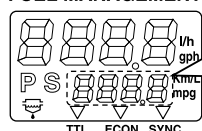

ZMU01754

1. Il regime del motore sinistro è più alto
2. Il regime del motore sinistro è leggermente più alto
3. Il regime dei motori sinistro e destro è sincronizzato
4. Il regime del motore destro è leggermente più alto
5. Il regime del motore destro è più alto

Se il regime dei due motori non è sincronizzato durante la navigazione, lo potete sincronizzare regolando l'angolo di trim o il gas.

Se per sincronizzare i motori sono necessari accelerazioni o angoli di trim molto diversi, consultate il vostro rivenditore Yamaha per far regolare i cavi dell'acceleratore.

HMU26793

### Spia del separatore d'acqua

Questa spia lampeggia quando nel separatore si è andata accumulando acqua. In tale caso, fermate il motore e scaricate l'acqua dal separatore.

Questa spia funziona solo quando è presente il sensore del separatore d'acqua.

HMU31653

### 6Y8 Strumenti multifunzione

Gli strumenti multifunzione hanno sei tipi di misuratori; contagiri (tipi quadrato o rotondo), indicatore di velocità (tipo quadrato), indicatore di velocità & misuratore del livello di carburante (tipi quadrato o rotondo) e strumento di controllo del carburante (tipo quadrato). Il sistema d'indicazione è leggermente diverso tra i tipi rotondo e quadrato. Controllate attentamente il modello e il tipo del vostro strumento. Questo manuale descrive soprattutto le spie di allarme. Per maggiori dettagli sulla regolazione degli strumenti o la modifica dei sistemi d'indicazione, vedi il manuale operativo allegato.

HMU36184

### 6Y8 Contagiri multifunzione

Il contagiri visualizza i giri al minuto del motore. Dispone delle funzioni di indicatore di trim, regolatore della velocità di traino, display della temperatura del motore/dell'acqua di raffreddamento, display della tensione della batteria, display delle ore totali/ore di viaggio, display della pressione dell'olio, spia di allarme per rilevamento acqua, spia di allarme per guasti al motore, e avviso di manutenzione periodica. Se è installato il sensore di pressione dell'acqua di raffreddamento, lo strumento può anche visualizzare il display della pressione dell'acqua di raffreddamento. Tuttavia, anche se il sensore di pres-

# Strumenti e indicatori

sione dell'acqua di raffreddamento non è installato, il display della pressione dell'acqua di raffreddamento può essere visualizzato collegando allo strumento un sensore opzionale. Per il sensore opzionale, consultate il vostro concessionario Yamaha. Il contagiri è disponibile nei tipi rotondo o quadrato. Controllate il tipo del vostro contagiri.

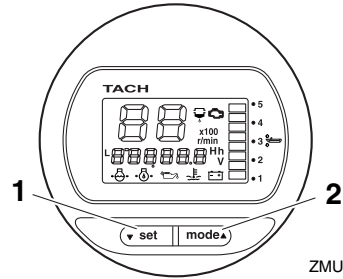

ZMU05417

1. Tasto set
2. Tasto mode

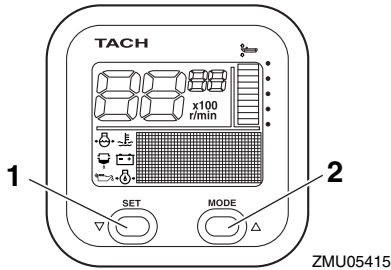

ZMU05415

1. Tasto set
2. Tasto mode

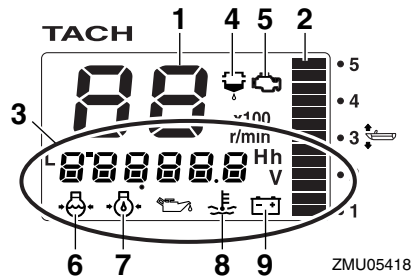

ZMU05418

1. Contagiri
2. Indicatore di trim
3. Display multifunzione
4. Spia di allarme per rilevamento acqua
5. Spia di allarme per guasti al motore/manutenzione
6. Pressione dell'acqua di raffreddamento
7. Pressione olio (modelli a 4 tempi)
8. Temperatura del motore/dell'acqua di raffreddamento
9. Tensione della batteria

HMU36110

## Controlli all'avvio

Mettete in folle la leva del telecomando e posizionate l'interruttore generale su "ON" (on). Dopo che si sono accesi tutti i display e si è acceso il display delle ore totali, lo strumento passa al funzionamento normale. Se il cicalino suona e la spia del separatore d'acqua lampeggia, consultate immediatamente il vostro concessionario Yamaha.

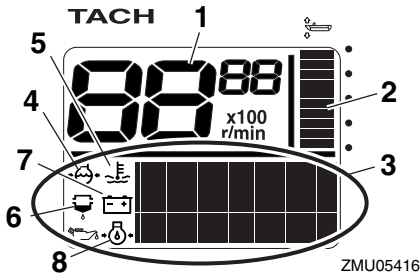

ZMU05416

1. Contagiri
2. Indicatore di trim
3. Display multifunzione
4. Pressione dell'acqua di raffreddamento
5. Temperatura del motore/dell'acqua di raffreddamento
6. Spia di allarme per rilevamento acqua
7. Tensione della batteria
8. Pressione olio (modelli a 4 tempi)

# Strumenti e indicatori

## NOTA:

Per fermare il cicalino, premete il pulsante “set” (set) o “mode” (mode).

HMU38621

## Informazioni sullo Yamaha Security System

Mettete l'interruttore generale in posizione “ON” (on): sul display apparirà il modo Yamaha Security System attualmente selezionato (Blocco / Sblocco).

### Modo sblocco

### Modo blocco

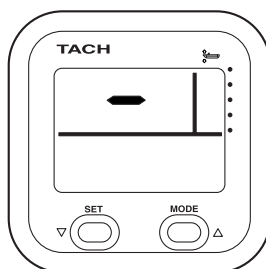

ZMU06459

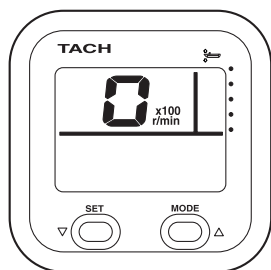

ZMU06457

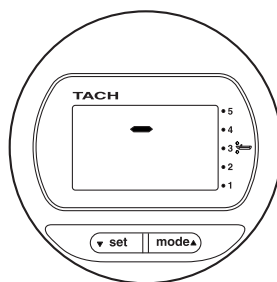

ZMU06460

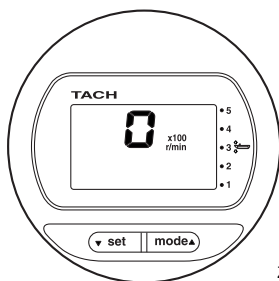

ZMU06458

HMU36130

## Spia di bassa pressione olio

Se la pressione dell'olio motore diminuisce troppo, la spia di bassa pressione olio inizia a lampeggiare e il regime del motore scende automaticamente a circa 2000 giri/min.

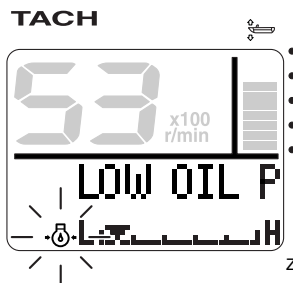

ZMU05430

## TACH

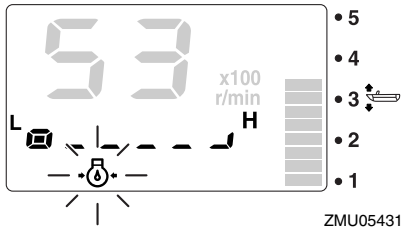

Spegnete immediatamente il motore se il cicalino suona e la spia di allarme per bassa pressione olio lampeggia. Controllate la quantità d'olio motore e aggiungetene se necessario. Se si è attivata la spia di allarme, ma la quantità d'olio motore è corretta, consultate il vostro concessionario Yamaha.

HCM01601

### ATTENZIONE

**Non continuate a far funzionare il motore se si è attivata la spia bassa pressione olio. Rischiereste di danneggiarlo gravemente.**

HMU36221

### Allarme per surriscaldamento

Se mentre state navigando la temperatura del motore sale eccessivamente, la spia di surriscaldamento motore inizia a lampeggiare. Il regime del motore scende automaticamente a circa 2000 giri/min.

## TACH

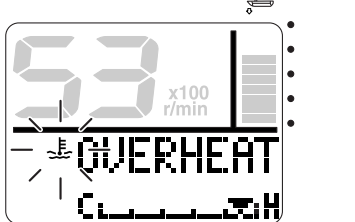

## TACH

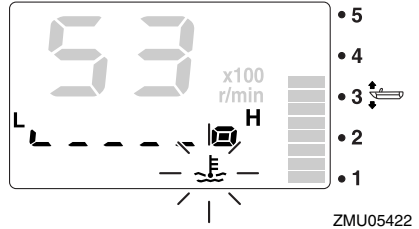

Se il cicalino suona e si è accesa la spia di surriscaldamento motore, spegnete immediatamente il motore. Controllate se l'entrata dell'acqua di raffreddamento è ostruita.

HCM01592

### ATTENZIONE

- **Non continuate a far funzionare il motore se la spia di surriscaldamento motore lampeggia. Rischiereste di danneggiarlo gravemente.**
- **Non continuate a far funzionare il motore se si è attivato un dispositivo di allarme. Consultate il vostro concessionario Yamaha se non potete localizzare e riparare il guasto.**

HMU36150

### Spia del separatore d'acqua

Questa spia lampeggia se nel separatore d'acqua (filtro del carburante) si è accumulata acqua durante la navigazione. In tal caso, spegnete immediatamente il motore e consultate la pagina 97 di questo manuale per scaricare l'acqua dal filtro del carburante. Tornate in porto al più presto e consultate immediatamente un concessionario Yamaha.

# Strumenti e indicatori

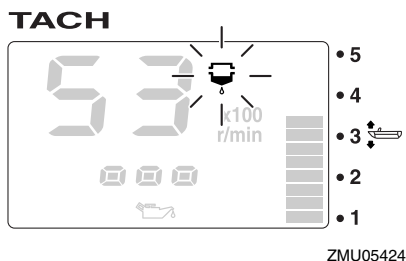
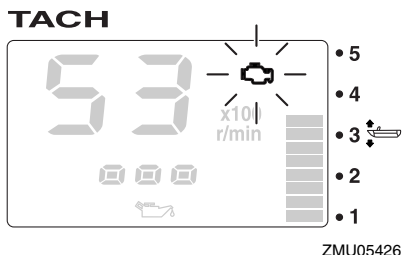
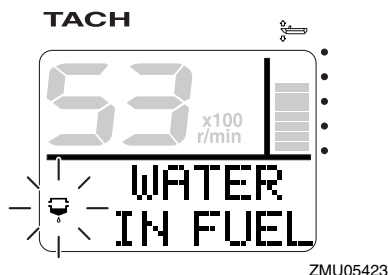

HCM00910

## ATTENZIONE

**La benzina mischiata con acqua potrebbe provocare danni al motore.**

HMU36160

## Spia di problemi al motore

Questa spia lampeggia quando il motore non funziona bene durante la navigazione. Tornate in porto al più presto e consultate immediatamente un concessionario Yamaha.

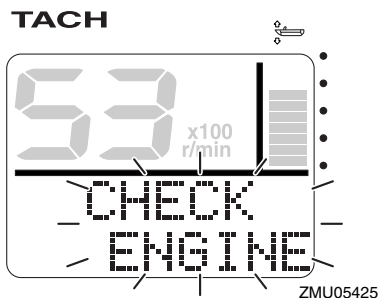

HCM00920

## ATTENZIONE

**Se questo accade, il motore non funziona bene. Consultate immediatamente un concessionario Yamaha.**

HMU36170

## Spia di bassa tensione batteria

Se la tensione della batteria scende, la spia di bassa tensione batteria e il valore di tensione della batteria iniziano a lampeggiare. Se si è accesa la spia di bassa tensione batteria, tornate in porto al più presto. Per caricare la batteria consultate il vostro concessionario Yamaha.

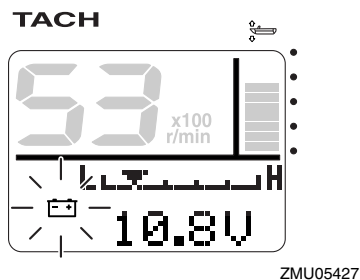

# Strumenti e indicatori

## TACH

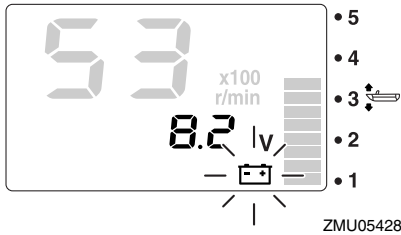

HMU36232

## 6Y8 Indicatori di velocità & misuratori del livello di carburante multifunzione

L'indicatore di velocità & misuratore del livello di carburante visualizza la velocità dell'imbarcazione e dispone delle funzioni di misuratore del livello di carburante, display del consumo totale di carburante, display del risparmio di carburante, display del flusso di carburante e display della tensione dell'impianto. Selezionate il display desiderato premendo i pulsanti "set" (set) e "mode" (mode) come spiegato in questa sezione. Se è installato il sensore di velocità, lo strumento può presentare anche il display della distanza percorsa. Tuttavia, anche se il sensore di velocità non è installato, il display della distanza percorsa può essere visualizzato collegando allo strumento un sensore opzionale. Inoltre, se all'apparecchio sono collegati sensori opzionali, saranno disponibili anche il display della temperatura della superficie dell'acqua, il display dello scandaglio e l'orologio. Per i sensori opzionali consultate il vostro concessionario Yamaha.

L'indicatore di velocità & misuratore del livello di carburante è disponibile nei tipi rotondo o quadrato. Controllate i dati di funzionamento del vostro tipo d'indicatore di velocità & misuratore del livello di carburante.

Quando accendete per la prima volta l'interruttore generale, tutti i display si accendono per eseguire un test. Dopo pochi secondi, lo strumento passa al modo di funzionamento normale.

Per maggiori informazioni, vedi il manuale operativo allegato allo strumento.

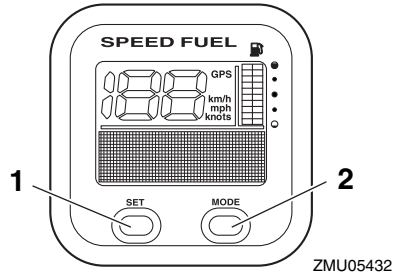

1. Tasto set
2. Tasto mode

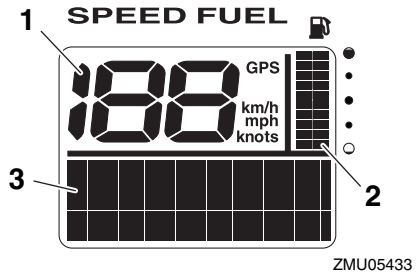

1. Indicatore di velocità
2. Misuratore del livello di carburante
3. Display multifunzione

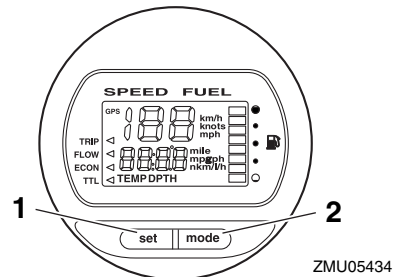

1. Tasto set

# Strumenti e indicatori

## 2. Tasto mode

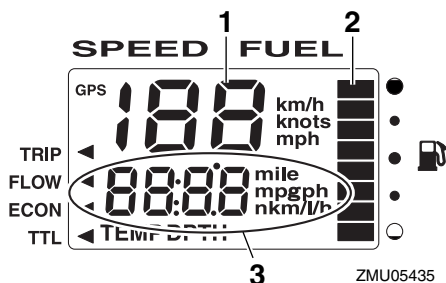

1. Indicatore di velocità
2. Misuratore del livello di carburante
3. Display multifunzione

HMU36241

## 6Y8 Indicatori di velocità multifunzione

L'indicatore di velocità mostra la velocità dell'imbarcazione ed ha le funzioni di misuratore del livello di carburante e display della tensione dell'impianto. Selezionate il display desiderato premendo i pulsanti "set" (set) e "mode" (mode) come spiegato in questa sezione. Inoltre l'indicatore può visualizzare la velocità secondo le unità di misurazione desiderate, chilometri/ora, miglia/ora o nodi. Se è installato il sensore di velocità, lo strumento può presentare anche il display della distanza percorsa. Tuttavia, anche se il sensore di velocità non è installato, il display della distanza percorsa può essere visualizzato collegando allo strumento un sensore opzionale. Inoltre, se all'apparecchio sono collegati sensori opzionali, saranno disponibili anche il display della temperatura della superficie dell'acqua, il display dello scandaglio e l'orologio. Per i sensori opzionali consultate il vostro concessionario Yamaha.

Quando accendete per la prima volta l'interruttore generale, tutti i display si accendono per eseguire un test. Dopo pochi secondi, lo

strumento passa al modo di funzionamento normale.

Per maggiori informazioni, vedi il manuale operativo allegato allo strumento.

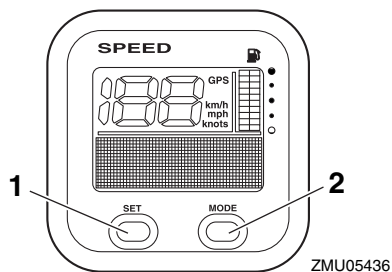

1. Tasto set
2. Tasto mode

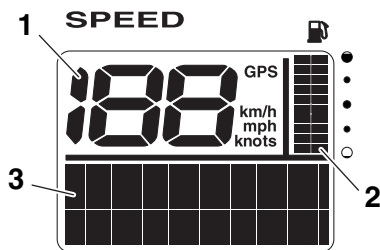

1. Indicatore di velocità
2. Misuratore del livello di carburante
3. Display multifunzione

HMU36250

## 6Y8 Strumenti di controllo del carburante multifunzione

Lo strumento di controllo del carburante dispone delle funzioni di flussometro, display del consumo totale, display del risparmio di carburante e display del carburante restante. Per selezionare il display voluto premete i tasti "set" (set) e "mode" (mode) come spiegato in questa sezione. Per maggiori informazioni, vedi il manuale operativo allegato allo strumento.

# Strumenti e indicatori

Quando accendete per la prima volta l'interruttore generale, tutti i display si accendono per eseguire un test. Dopo pochi secondi, lo strumento passa al modo di funzionamento normale.

Per maggiori informazioni, vedi il manuale operativo allegato allo strumento.

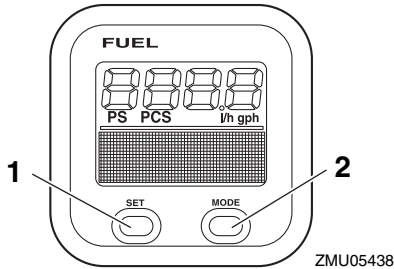

1. Tasto set
2. Tasto mode

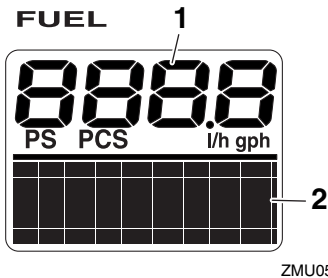

1. Strumento di controllo del carburante
2. Display multifunzione

# Sistema di comando del motore

HMU26803

## Sistema di allarme

HCM00091

### ATTENZIONE

**Non continuate a far funzionare il motore se si è attivato un dispositivo di allarme. Consultate il vostro concessionario Yamaha se non potete localizzare e riparare il guasto.**

HMU26827

### Allarme per surriscaldamento

Questo motore è dotato di una spia di surriscaldamento motore. Se la temperatura del motore sale eccessivamente, il dispositivo si attiva.

- Il regime del motore scende automaticamente a circa 2000 giri/min.
- La spia di surriscaldamento motore si accende o lampeggia.

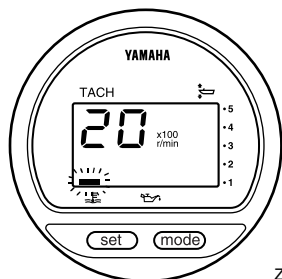

ZMU01757

- Il cicalino suona.

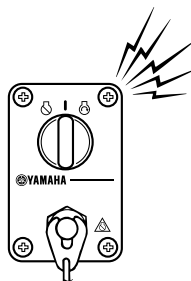
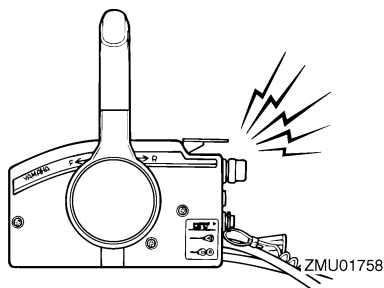

ZMU04583

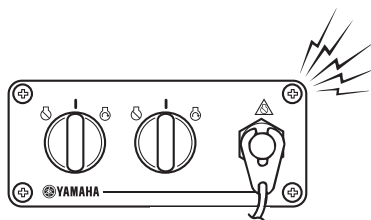

ZMU07859

Se il sistema d'allarme si è attivato, spegnete il motore e controllate le entrate dell'acqua di raffreddamento:

- Controllate l'angolo di trim per assicurarvi che l'entrata dell'acqua di raffreddamento sia sommersa.
- Controllate se l'entrata dell'acqua di raffreddamento è ostruita.

Motori appaiati:

Se si accende la spia di surriscaldamento di un motore, il motore rallenta. Per spegnere l'allarme del motore che non si è surriscaldato, spegnete l'interruttore generale del motore che si surriscalda. Se il sistema d'allarme si è attivato, spegnete il motore e sollevatelo per controllare se l'entrata dell'acqua di raffreddamento è ostruita. Se il sistema d'allarme resta attivato, sollevate il motore surriscaldato e tornate in porto.

# Sistema di comando del motore

HMU35025

## Allarme per bassa pressione olio

Se la pressione dell'olio scende troppo, si attiva il dispositivo di allarme.

- Il regime scende automaticamente a circa 2000 giri/min. La spia di bassa pressione olio si accende o lampeggia.

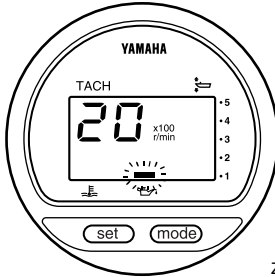

ZMU01828

- Il cicalino suona.

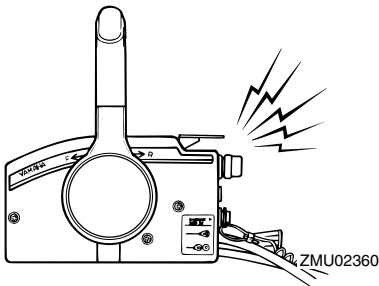

ZMU02360

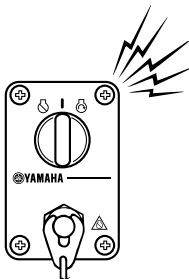

ZMU07012

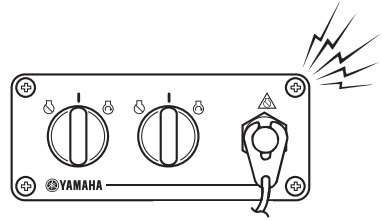

ZMU07859

Se si è attivato il sistema d'allarme, spegnete il motore non appena potete farlo in tutta sicurezza. Controllate il livello dell'olio e aggiungetene quanto è necessario. Se il livello dell'olio è normale e il dispositivo di allarme non si spegne, consultate il vostro concessionario Yamaha.

**Motori appaiati:**

Se si attiva il sistema d'allarme per bassa pressione olio di uno dei motori, entrambi i motori rallentano e il cicalino suona. Per disattivare l'attivazione dell'allarme nel motore in cui la pressione dell'olio non si è abbassata, spegnete l'interruttore generale di quello in cui la pressione dell'olio si è abbassata.

HMU43951

## Allarme del separatore d'acqua

Il motore fuoribordo è dotato di un sistema d'allarme del separatore d'acqua. Se l'acqua separata dal carburante supera un certo volume, il sistema d'allarme entra in azione.

- La spia di allarme del separatore d'acqua del contagiri multifunzione 6Y8 si accende o lampeggia.

# Sistema di comando del motore

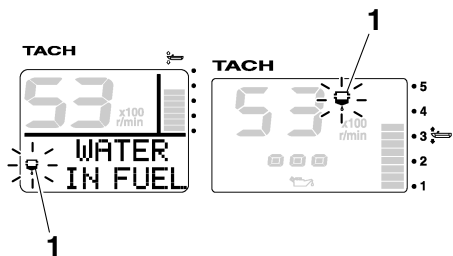

ZMU06963

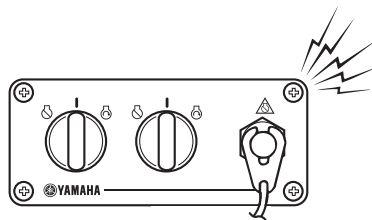

ZMU07859

1. Spia del separatore d'acqua

- Il cicalino suonerà a intermittenza quando la leva di telecomando è in posizione di folle.

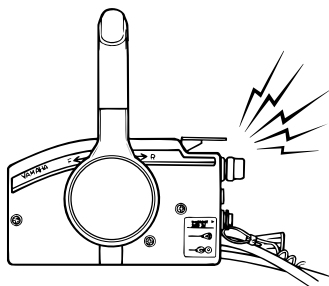

ZMU07011

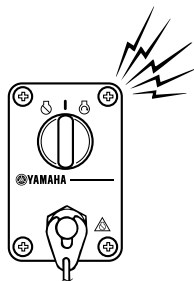

ZMU07012

Se si attiva il sistema di allarme, spegnete il motore e controllate il filtro del carburante. Se trovate acqua nel carburante, consultate il concessionario Yamaha.

HCM02340

## ATTENZIONE

Anche se il cicalino si arresta quando il motore viene avviato e la leva del telecomando viene spostata in avanti o indietro, non utilizzate il motore fuoribordo. In caso contrario potrebbe risultare gravemente danneggiato.

HMU26902

## Installazione

Le informazioni fornite in questa sezione lo sono solo a scopo di riferimento. È impossibile fornire istruzioni complete per ciascuna combinazione possibile di imbarcazione e di motore. Un montaggio corretto dipende in parte dall'esperienza e dalla specifica combinazione imbarcazione/motore.

HWM01590

### AVVERTENZA

- **Se montate sull'imbarcazione un motore di potenza eccessiva rischiate di renderla estremamente instabile. Non installate un motore fuoribordo i cui cavalli vapore superino la potenza massima indicata sulla targhetta del costruttore dell'imbarcazione. Se l'imbarcazione è priva di targhetta, consultate il suo costruttore.**
- **Il montaggio sbagliato del motore fuoribordo può dare luogo a condizioni pericolose, come scarsa maneggevolezza, perdita di controllo o rischi di incendio. Per i modelli montati fissi, il vostro concessionario o qualsiasi altra persona esperta di montaggio possono montare il motore fuoribordo.**

HMU33481

### Montare il motore fuoribordo

Il motore fuoribordo deve essere montato in modo che l'imbarcazione sia bene equilibrata. Altrimenti potrebbe essere dura da governare. Nelle imbarcazioni a motore unico, il motore fuoribordo deve essere montato sulla mezzeria (linea di sottochiglia dell'imbarcazione). Nelle imbarcazioni a motori appaiati, i motori fuoribordo vanno montati equidistanti dalla mezzeria. Consultate il vostro concessionario Yamaha oppure il costruttore dell'imbarcazione per ulteriori informazioni

su come determinare la posizione di montaggio corretta.

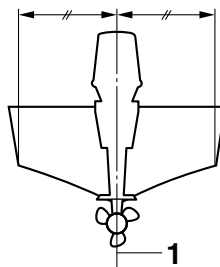

ZMU01760

1. Mezzeria (linea di sottochiglia)

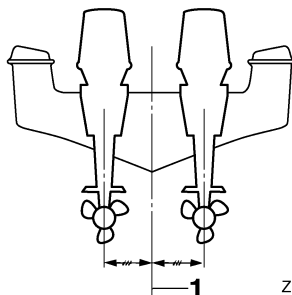

ZMU05141

1. Mezzeria (linea di sottochiglia)

HMU26934

### Altezza di montaggio (carena)

L'altezza di montaggio del vostro motore fuoribordo incide sulla sua efficienza ed affidabilità. Se è montato troppo alto, l'eventuale ventilazione dell'elica fa ridurre la propulsione per via dell'eccessivo slittamento dell'elica; inoltre è possibile che dalle entrate d'aspirazione dell'impianto di raffreddamento non entri abbastanza acqua, provocando il surriscaldamento del motore. Se il motore è montato troppo basso, la resistenza opposta all'acqua aumenta, riducendo in tal modo l'efficienza e le prestazioni del motore.

Nella maggior parte dei casi, il motore fuoribordo va montato in modo che la piastra anticavitazione sia allineata con il fondo dell'imbarcazione. Sull'altezza di montaggio ottima-

# Installazione

---

le del motore fuoribordo incide anche la combinazione imbarcazione/motore e l'uso che intendete farne. Dei percorsi di prova con altezze diverse possono aiutarvi a stabilire quale sia l'altezza di montaggio ottimale. Consultate il vostro concessionario Yamaha oppure il costruttore dell'imbarcazione per ulteriori informazioni su come determinare l'altezza di montaggio corretta.

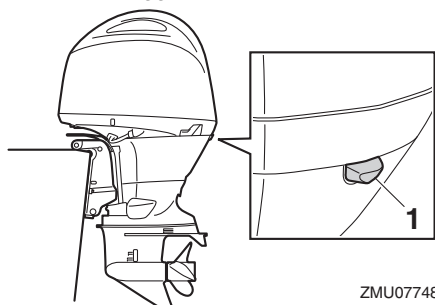

ZMU07748

1. Apertura del minimo

HCM01634

## **ATTENZIONE**

- Controllate che l'apertura del minimo resti abbastanza alta da impedire che l'acqua entri nel motore anche se l'imbarcazione è ferma e a pieno carico.
- Un'altezza sbagliata di montaggio del motore oppure ostacoli allo scorrimento dell'acqua (come il design o lo stato dell'imbarcazione, oppure accessori come scalette dello specchio di poppa o ecoscandagli) possono dare luogo a spruzzi durante la navigazione. Se il motore funziona costantemente in presenza di spruzzi d'acqua, dalla presa d'aspirazione dell'aria nella calandra potrebbe entrare abbastanza acqua da causare gravi danni al motore. Eliminate la causa degli spruzzi.

HMU36381

## Primo uso del motore

HMU40510

### Mettere olio motore

Il motore fuoribordo esce di fabbrica privo d'olio motore. Se il vostro concessionario Yamaha non lo ha messo, dovete mettere olio motore nel motore prima di avviarlo.

**ATTENZIONE: Prima di fare funzionare il motore fuoribordo per la prima volta, accertatevi che vi sia olio motore. Altrimenti rischiate di danneggiare gravemente il motore.** [HCM02240]

L'etichetta adesiva seguente, che è incollata sul motore fuoribordo quando questo esce di fabbrica, va tolta dopo che nel motore è stato messo olio motore per la prima volta. Per maggiori informazioni sul controllo del livello dell'olio motore, vedi a pagina 52.



ZMU01710

HMU30174

### Rodaggio del motore

Il vostro nuovo motore ha bisogno di un periodo di rodaggio per permettere un'usura uniforme delle superfici accoppiate delle parti mobili. Un buon rodaggio contribuisce ad assicurare il buon funzionamento e una più lunga durata del motore. **ATTENZIONE: Se non osservate la procedura di rodaggio rischiate di abbreviare la durata utile del motore o addirittura di danneggiarlo gravemente.** [HCM00801]

HMU41222

### Procedura di rodaggio

Il vostro nuovo motore ha bisogno di un periodo di rodaggio di 10 ore affinché le superfici accoppiate delle parti mobili si usurino in modo uniforme.

Fate funzionare il motore in acqua sotto carico per 10 ore (a marcia ingranata e con l'elica installata), nel modo seguente. Durante il rodaggio, evitate lunghi periodi al minimo, acque agitate e zone affollate.

1. Per la prima ora di funzionamento:  
Fate funzionare il motore a regimi variabili fino a 2000 giri/min o a mezzo gas circa.
2. Per la seconda ora di funzionamento:  
Aumentate il regime del motore fino a far planare l'imbarcazione (evitando però di dare tutto gas), quindi scalate il gas mantenendo l'imbarcazione a regime di planata.
3. Per le restanti 8 ore di funzionamento:  
Fate funzionare il motore a qualsiasi regime. Tuttavia evitate di spingere il motore a tutto gas per più di 5 minuti alla volta.
4. Dopo le prime 10 ore di funzionamento:  
Fate funzionare normalmente il motore.

HMU36400

### Conoscere la propria imbarcazione

Imbarcazioni diverse si comportano in modo diverso. Mentre imparate a conoscere il comportamento della vostra imbarcazione in condizioni diverse e con diversi angoli di trim, agite con la massima prudenza (vedi a pagina 63).

# Funzionamento

HMU36413

## Controlli prima di avviare il motore

HWM01921

### **AVVERTENZA**

Se uno degli elementi indicati in “Controlli prima di avviare il motore” non funziona correttamente, fare in modo che venga ispezionato e riparato prima di azionare il motore fuoribordo. In caso contrario, può verificarsi un incidente.

HCM00120

### **ATTENZIONE**

Non avviate il motore fuori dall'acqua. Potrebbe surriscaldarsi e risultare gravemente danneggiato.

HMU36421

## Livello del carburante

Verificate di avere carburante sufficiente per coprire la distanza prevista. Una buona abitudine è quella di prevedere 1/3 di carburante per arrivare a destinazione, 1/3 per tornare, e 1/3 come riserva per le emergenze. Con l'imbarcazione orizzontale sul rimorchio o in acqua, ruotate la chiave su “ON”(on) e controllate il livello del carburante. Per le istruzioni sul rifornimento di carburante, vedi a pagina 56.

HMU40770

## Togliere la calandra

Per effettuare i controlli che seguono è necessario togliere la calandra dalla bacinella. Per togliere la calandra, alzate le leve di aggancio/sgancio carenatura e sollevate la calandra.

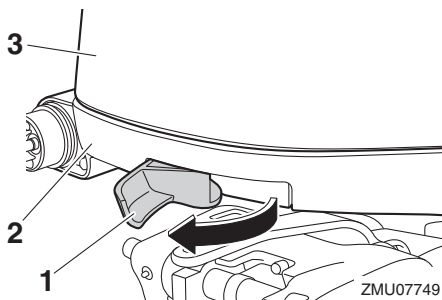

1. Leva aggancio/sgancio carenatura
2. Bacinella
3. Calandra

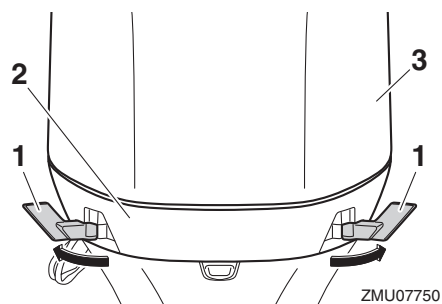

1. Leva aggancio/sgancio carenatura
2. Bacinella
3. Calandra

HMU36442

## Impianto del carburante

HWM00060

### **AVVERTENZA**

La benzina e i suoi vapori sono altamente infiammabili ed esplosivi. State lontani da scintille, sigarette, fiamme o altre fonti di accensione.

HWM00910

### **AVVERTENZA**

Le perdite di carburante possono provocare incendi o esplosioni.

- Controllate regolarmente che non vi siano perdite di carburante.
- Se scoprite delle perdite di carburante, fate riparare l'impianto del carburante

**da un meccanico qualificato. Delle riparazioni eseguite male possono rendere insicuro l'uso del motore fuoribordo.**

HMU36451

## Controllo delle perdite di carburante

- Controllate se nell'imbarcazione vi sono perdite di carburante o vapori di benzina.
- Controllate se vi sono perdite dall'impianto del carburante.
- Controllate se vi sono fessure, rigonfiamenti o altri danni al serbatoio carburante e ai condotti del carburante.

HMU37322

## Controllo del filtro del carburante

Controllare che il filtro del carburante sia pulito e privo di acqua. In caso di presenza di acqua o di una quantità significativa di residui, richiedere al concessionario Yamaha il controllo e la pulizia del serbatoio del carburante.

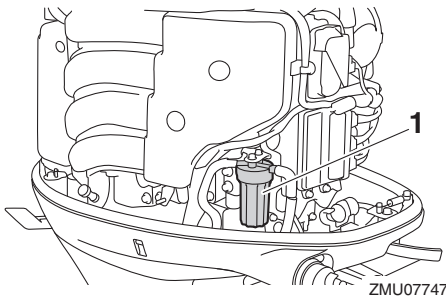

1. Filtro del carburante

HMU40541

## Comandi

- Fare girare il volante completamente verso sinistra e verso destra. Controllare che il funzionamento sia scorrevole e non limitato in tutto il campo, senza intoppi o gioco eccessivo.
- Azionare la leva di telecomando diverse volte per controllare che non ci siano esitazioni nella sua corsa. Il funzionamento

dovrebbe essere scorrevole in tutto il campo del movimento.

- Ispezionare le connessioni dell'acceleratore e del cavo del cambio per eventuali danni e allentamenti.

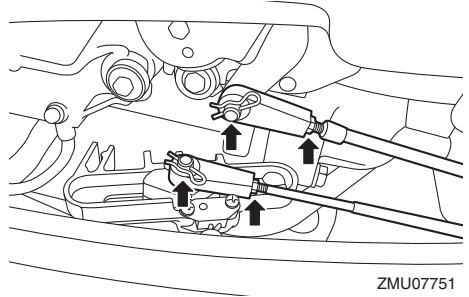

HMU40362

## Tirante di spegnimento di emergenza del motore

Controllate eventuali danni del tirante di spegnimento di emergenza del motore e della forcella, come tagli, rotture e usura.

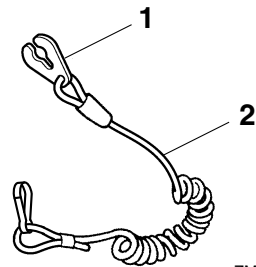

1. Forcella
2. Tirante di spegnimento di emergenza del motore

HMU40993

## Olio motore

1. Mettete il motore fuoribordo in posizione verticale (non inclinato). **ATTENZIONE: Se il motore fuoribordo non è a livello, il livello d'olio indicato dall'astina potrebbe non essere esatto.** [HCM01861]

# Funzionamento

2. Togliete l'astina di livello dell'olio e pulitela a fondo.

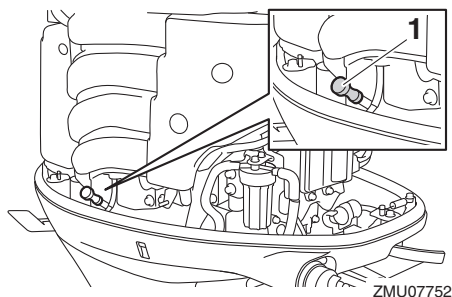

1. Astina di livello olio
3. Inserite completamente l'astina di livello dell'olio ed estraetela nuovamente.
4. Controllare che il livello dell'olio sull'astina di livello olio si trovi tra i contrassegni superiore e inferiore. Consultare il rivenditore Yamaha se il livello dell'olio non è al livello corretto o se appare lattiginoso o sporco.

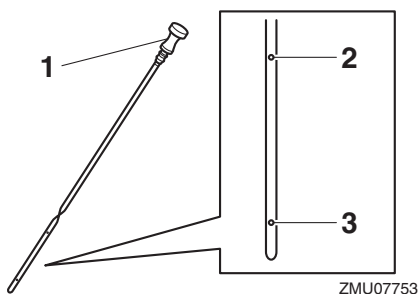

1. Astina di livello olio
2. Riferimento di livello max.
3. Riferimento di livello min.

HMU40411

## Motore fuoribordo

- Controllate che il motore fuoribordo sia montato correttamente e che i bulloni di montaggio non siano allentati.
- Controllate eventuali danni all'elica.
- Controllate le perdite d'olio motore.

HMU36493

## Dispositivo di lavaggio

Controllate che il connettore della manichetta di lavaggio del dispositivo di lavaggio sia saldamente avvitato sul raccordo della bacinella. **ATTENZIONE:** Se il connettore manichetta di lavaggio non è correttamente collegato, l'acqua di raffreddamento può sgocciolare fuori e il motore rischia di surriscaldarsi durante il funzionamento.

[HCM01801]

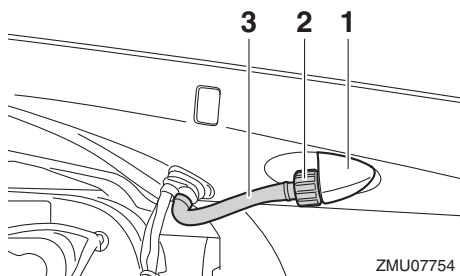

1. Raccordo
2. Connettore manichetta lavaggio
3. Dispositivo di lavaggio

HMU40751

## Installare la calandra

1. Controllate se la tenuta di gomma è danneggiata. Se è danneggiata, fate sostituire la tenuta di gomma da un concessionario Yamaha.

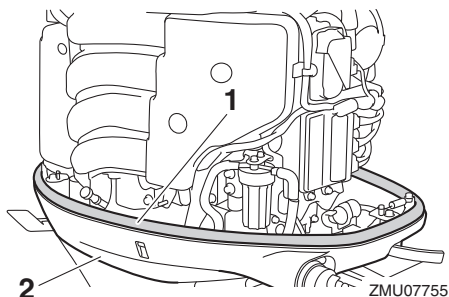

1. Tenuta di gomma
2. Bacinella

2. Assicuratevi che la tenuta in gomma sia bene in sede tutto intorno alla bacinella.
3. Controllate che tutte le leve di aggancio/sgancio carenatura siano sollevate.
4. Allineate le 3 sporgenze sulla calandra con i corrispondenti sostegni sulla bacinella, quindi mettete la calandra sulla bacinella.

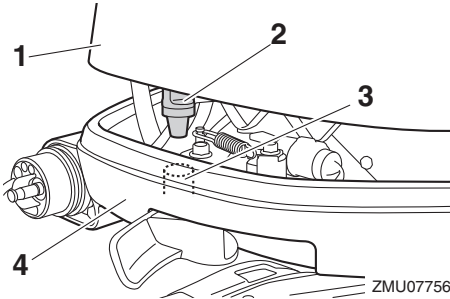

1. Calandra
2. Sporgenza
3. Supporto
4. Bacinella

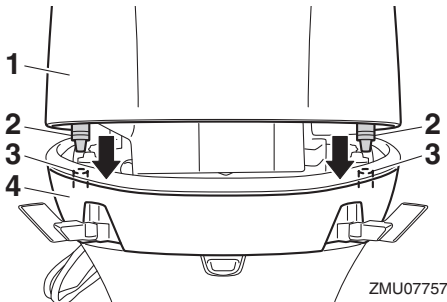

1. Calandra
2. Sporgenza
3. Supporto
4. Bacinella
5. Premete abbassandole le leve di aggancio/sgancio carenatura per bloccare la calandra.

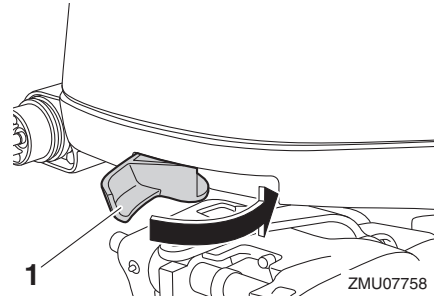

1. Leva aggancio/sgancio carenatura

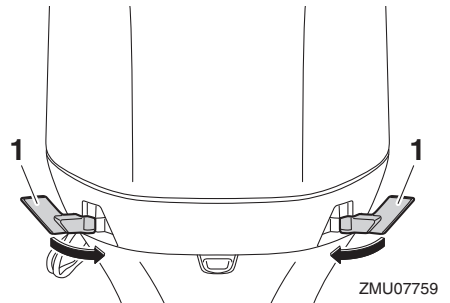

1. Leva aggancio/sgancio carenatura
6. Controllate che la calandra sia alloggiata spingendola con entrambe le mani. **ATTENZIONE:** Se la calandra non è correttamente installata, l'acqua può infiltrarsi sotto di essa e danneggiare il motore, oppure la calandra può volare via per effetto dell'alta velocità.

[HCM02370]

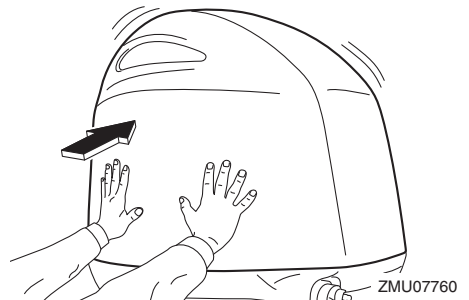

# Funzionamento

HMU29159

## Controllo dell'impianto di Trim-Tilt elettroidraulico

HWM01930

### AVVERTENZA

- Non state mai sotto il piede del motore quando questo è sollevato, neanche se la leva di supporto tilt è bloccata. Qualora il motore fuoribordo dovesse cadere accidentalmente potreste riportare gravi ferite.
- Un arto potrebbe restare schiacciato tra il motore e la staffa di bloccaggio quando il motore viene messo in assetto o inclinato.
- Accertatevi che non vi sia nessuno accanto al motore fuoribordo prima di eseguire questo test.

1. Controllate l'impianto PTT per vedere se vi sono segni di perdite d'olio.
2. Azionate ciascuno degli interruttori PTT sul telecomando e la bacinella del motore per controllare che funzionino tutti.
3. Inclinate verso l'alto il motore fuoribordo e controllate che l'asta di tilt e le aste di trim siano completamente spinte fuori.

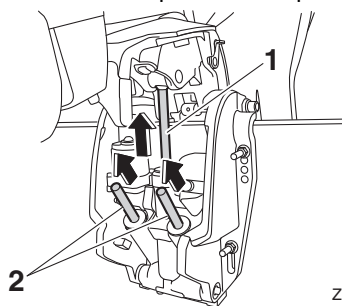

ZMU07762

1. Asta di tilt
2. Asta di trim
4. Usate la leva di supporto tilt per bloccare il motore in posizione up. Azionate brevemente l'interruttore tilt down affinché il

motore sia sostenuto dalla leva di supporto tilt.

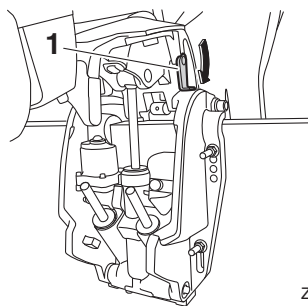

ZMU07763

1. Leva di supporto tilt
5. Controllate che l'asta di tilt e le aste di trim siano esenti da corrosione e altri difetti.
6. Azionate l'interruttore tilt down finché le aste di trim non sono completamente rientrate nei cilindri.

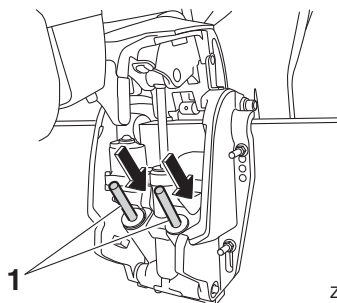

ZMU07764

1. Asta di trim
7. Azionate l'interruttore trim up finché l'asta di tilt non è completamente estesa. Sganciate la leva di supporto tilt.

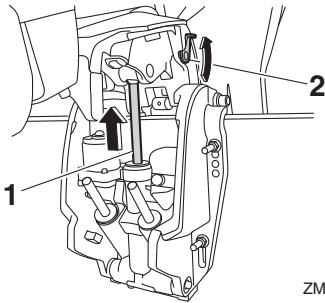

ZMU07765

1. Asta di tilt
2. Leva di supporto tilt
8. Abbassate il motore fuoribordo. Controllate che l'asta di tilt e le aste di trim funzionino in modo scorrevole.

HMU36582

## Batteria

Assicuratevi che la batteria sia in buone condizioni e completamente carica. Verificate che i collegamenti della batteria siano puliti, bloccati e coperti con rivestimento isolante. I contatti elettrici e i cavi della batteria devono essere puliti e collegati nel modo corretto, altrimenti la batteria non potrà avviare il motore.

Per i controlli della vostra batteria specifica, consultate le istruzioni del fabbricante.

HMU30026

## Rifornimento di carburante

HWM01830

### **AVVERTENZA**

- La benzina e i suoi vapori sono altamente infiammabili ed esplosivi. Fate rifornimento rispettando sempre questa procedura per limitare i rischi d'incendio e d'esplosione.
- La benzina è tossica e può provocare lesioni o morte. Maneggiatela con attenzione. Non aspirate mai la benzina con la bocca. Qualora doveste ingoiare benzina o aspirare una forte quantità di vapori, o se la benzina vi schizza negli

**occhi, consultate immediatamente un medico. Lavate subito la pelle con acqua e sapone in caso di contatto con la benzina. Se la benzina schizza sui vostri indumenti cambiateli immediatamente.**

1. Accertatevi che il motore sia fermo.
2. Assicuratevi che l'imbarcazione sia in una zona esterna ben ventilata, saldamente ormeggiata o rimorchiata.
3. Assicuratevi che non ci sia nessuno a bordo.
4. Non fumate, e state lontani da scintille, fiamme, scariche d'elettricità statica o altre fonti di accensione.
5. Se utilizzate un serbatoio portatile per conservare e versare il carburante, adoperate esclusivamente il modello locale approvato per BENZINA.
6. Per evitare scintille elettrostatiche, toccate l'ugello del carburante con l'apertura del serbatoio o con un imbuto.
7. Riempite il serbatoio del carburante, ma senza eccedere. **AVVERTENZA! Non eccedete. Altrimenti il carburante può espandersi e traboccare se la temperatura aumenta.** [HWM02610]
8. Serrate saldamente il tappo del serbatoio del carburante.
9. Asciugate immediatamente tutti gli schizzi di benzina con stracci asciutti. Smaltite correttamente gli stracci in base alle leggi o i regolamenti locali.

HMU40251

## Funzionamento del motore

HWM02600

### **AVVERTENZA**

Questo prodotto emette gas di scarico che contengono monossido di carbonio, un gas incolore e inodore che può provocare danni al cervello o morte se viene inalato. Tra i sintomi vi sono nausea, ver-

# Funzionamento

tigini e sonnolenza. Ventilare bene il pozzetto e le cabine. Badate a non ostruire le bocche di ventilazione.

HMU31813

## Mandata del carburante

1. Se sulla barca è presente un giunto del carburante o una valvola del carburante, collegare saldamente il condotto del carburante al giunto o aprire la valvola del carburante.
2. Schiacciate la pompa d'adescamento, con il segno della freccia puntato verso l'alto, finché non la sentite diventare dura.

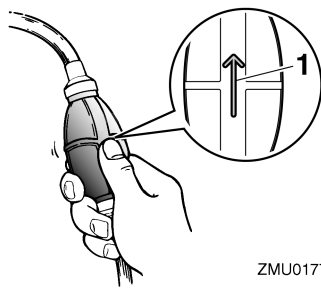

1. Freccia

HMU27494

## Avviamento del motore

HWM01600

### **AVVERTENZA**

**Prima di avviare il motore, accertatevi che l'imbarcazione sia saldamente ormeggiata e di poterla governare senza incontrare ostacoli. Controllate che nell'acqua intorno a voi non vi siano bagnanti.**

HMU42420

## Modelli con avviamento elettrico e telecomando

HWM01840

### **AVVERTENZA**

- Se il pilota cade fuori bordo e non ha aganciato il tirante di spegnimento di

emergenza del motore, l'imbarcazione potrebbe allontanarsi senza controllo. Durante la marcia, fissate saldamente il tirante di spegnimento di emergenza del motore a un vostro indumento, oppure al braccio o alla gamba. Non fissate il tirante ad indumenti che potrebbero strapparsi. Disponete il tirante in modo che non possa rimanere impigliato, impedendone così il funzionamento.

- Evitate di tirare accidentalmente il tirante durante il normale funzionamento. La perdita di potenza del motore comporta la perdita di controllo del timone. Inoltre, con la perdita di potenza, l'imbarcazione può rallentare repentinamente. Questo rischia di proiettare in avanti le persone e gli oggetti a bordo.

1. Se è selezionato il modo blocco dello Yamaha Security System, utilizzate il trasmettitore del telecomando per selezionare il modo sblocco. Quando sbloccate lo Yamaha Security System si sentono due brevi bip in successione. Per maggiori informazioni, vedi a pagina 22.

## NOTA:

- Se avete perso la traccia del modo di sicurezza attuale, premete il pulsante blocco o sblocco per azzerare il sistema di sicurezza.
- La portata di trasmissione del segnale del trasmettitore del telecomando varia in base alla posizione di montaggio del ricevitore. Affinché lo Yamaha Security System funzioni correttamente, usate il trasmettitore stando quanto più vicino possibile al ricevitore.
- Se non funziona correttamente, ripetete ancora una volta la procedura d'attivazione dello Yamaha Security System.

2. Mettete in folle "N" (neutral) la leva del telecomando.

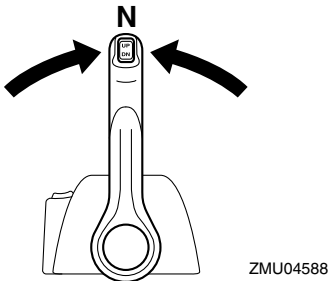
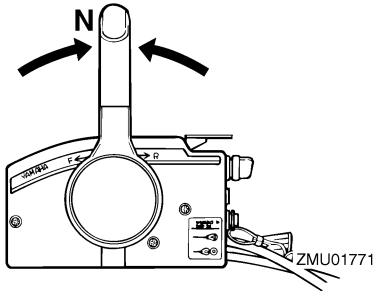

## NOTA:

Il dispositivo di protezione dall'avviamento in marcia impedisce di avviare il motore se non è in folle.

3. Fissate saldamente il tirante di spegnimento di emergenza del motore a un vostro indumento, oppure al braccio o alla gamba. Quindi inserite la forcina all'altra estremità del tirante nell'interruttore di spegnimento di emergenza del motore.

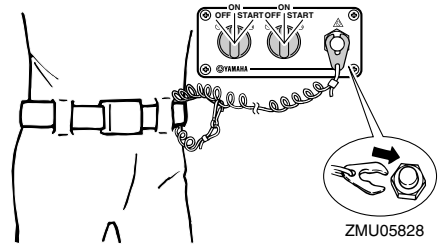
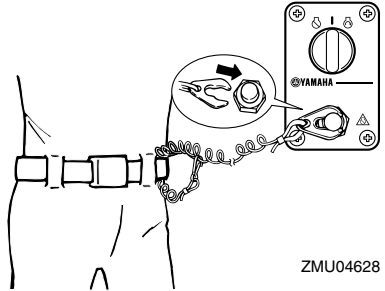
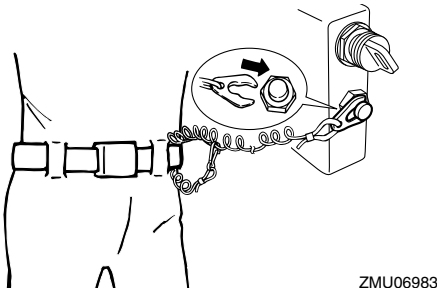

4. Posizionate l'interruttore generale su "ON" (on).

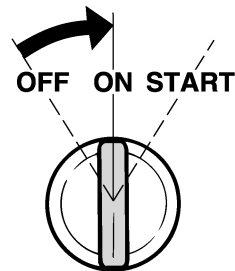

## NOTA:

Motori appaiati: Quando viene acceso l'interruttore generale, il cicalino entra in funzione per pochi secondi e quindi si spegne automaticamente. Il cicalino entra in funzione anche quando uno dei due motori si ingolfia.

5. Mettete l'interruttore generale su "START" (start) e tenetelo per 5 secondi al massimo.

# Funzionamento

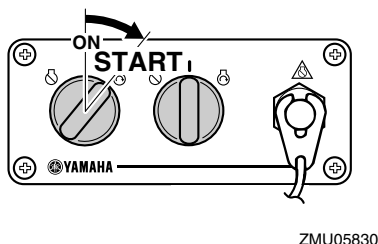
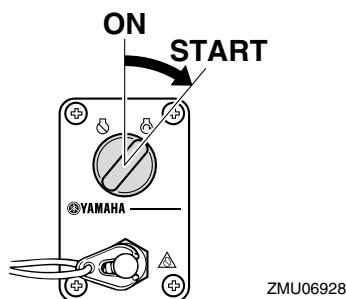
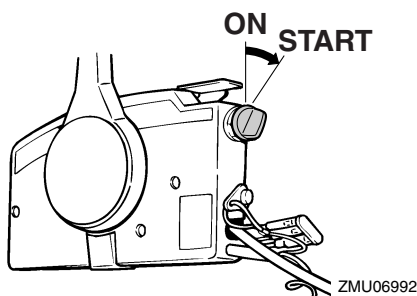

- Non appena il motore è partito, lasciate tornare l'interruttore generale su "ON" (on). **ATTENZIONE:** Non posizionate mai l'interruttore generale su "START" (start) mentre il motore sta funzionando. Non fate girare il motorino di avviamento per più di 5 secondi. Se il motorino d'avviamento viene fatto girare senza interruzione per più di 5 secondi la batteria si scarica molto presto, rendendo impossibile avviare il motore. Inoltre può risultare dan-

neggiato anche lo starter. Se il motore non parte dopo 5 secondi di avviamento, riportate su "ON" (on) l'interruttore generale, aspettate 10 secondi, quindi provate di nuovo ad avviare il motore. [HCM00192]

HMU36510

## Controlli dopo l'avviamento del motore

HMU41360

### Acqua di raffreddamento

Controllate che dall'uscita di controllo dell'acqua di raffreddamento esca un getto d'acqua continuo. Un getto d'acqua costante dall'uscita di controllo dell'acqua di raffreddamento dimostra che la pompa dell'acqua sta pompando acqua attraverso i passaggi dell'acqua di raffreddamento.

### NOTA:

Quando si accende il motore, può esserci un breve ritardo prima che l'acqua scorra dall'uscita di controllo dell'acqua di raffreddamento.

HCM02250

### ATTENZIONE

Se non vi è un getto d'acqua di raffreddamento dall'uscita di controllo ogni volta che il motore funziona, questo potrebbe surriscaldarsi e risultare gravemente danneggiato. Arrestate il motore e controllate se l'entrata dell'acqua di raffreddamento sul piede o l'uscita di controllo dell'acqua di raffreddamento sono ostruite. Consultate il vostro concessionario Yamaha se non potete localizzare e riparare il guasto.

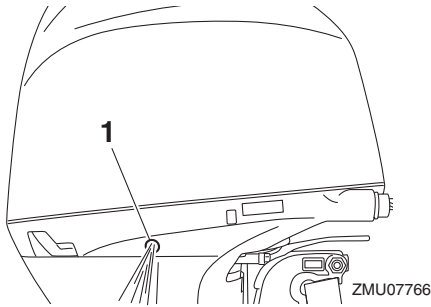

1. Uscita di controllo dell'acqua di raffreddamento

HMU27670

## Riscaldare il motore

HMU41231

### Procedura per riscaldare il motore

1. Per godere delle migliori prestazioni di funzionamento ed accelerazione, dopo averlo acceso fate scaldare il motore finché il suo regime non si stabilizza al minimo. Se non lo fate rischiate di abbreviare la durata del motore.
2. Controllate che la spia di allarme per bassa pressione olio resti spenta.  
**ATTENZIONE:** Se la spia di bassa pressione olio lampeggia dopo che avete avviato il motore, spegnetelo. In caso contrario potrebbe risultare gravemente danneggiato. Consultate il concessionario Yamaha. [HCM02380]

HMU36531

## Controlli dopo il riscaldamento del motore

HMU36541

### Innestare le marce

Con l'imbarcazione solidamente ormeggiata, e senza accelerare, verificate che il motore passi dolcemente alla marcia avanti e in retromarcia e poi nuovamente in folle.

HMU40460

### Interruttori di spegnimento

Eseguite questa procedura per controllare che l'interruttore generale e l'interruttore di

spegnimento di emergenza del motore funzionino correttamente.

- Controllate che il motore si spenga quando l'interruttore generale è posizionato su "OFF" (off).
- Controllate che il motore si spenga quando la forcella viene estratta dall'interruttore di spegnimento di emergenza del motore.
- Controllate che il motore non possa essere avviato quando la forcella non è inserita nell'interruttore di spegnimento di emergenza del motore.

HMU31733

## Cambio della marcia

HWM00180

### AVVERTENZA

**Prima di ingranare la marcia, controllate che nell'acqua intorno all'imbarcazione non vi siano bagnanti od ostacoli.**

HCM01610

### ATTENZIONE

**Fate scaldare il motore prima di ingranare la marcia. Quando il motore è caldo, il minimo può essere più alto del normale. Un minimo sostenuto può impedirvi di rimettere il cambio in folle. Se questo accade, spegnete il motore, mettetelo in folle, quindi riavviate il motore e lasciatelo scaldare.**

### Per inserire la marcia

1. Tirare il comando di azionamento del blocco del folle verso l'alto (se presente).

# Funzionamento

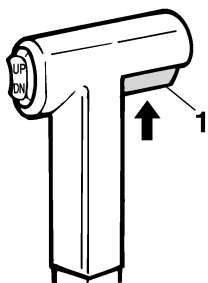

ZMU01727

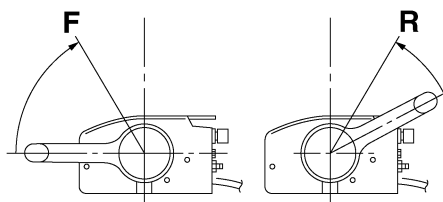

ZMU05462

1. Levetta di blocco del folle
2. Spostare con decisione la leva del telecomando in avanti (per la marcia avanti) o indietro (per la marcia indietro) di circa 35° (si avverte la presenza di un arresto).

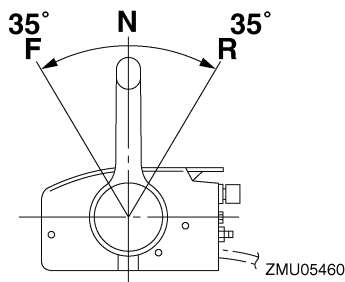

ZMU05460

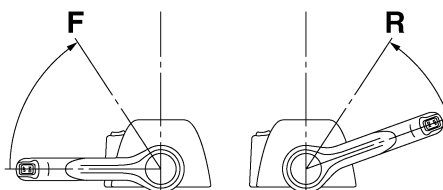

ZMU05463

2. Quando il motore è al regime del minimo con la marcia inserita, portare con decisione la leva del telecomando nella posizione folle.

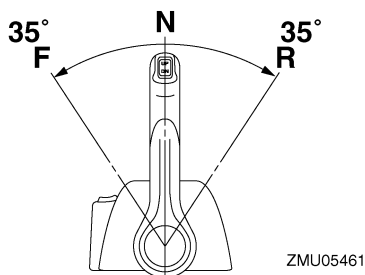

ZMU05461

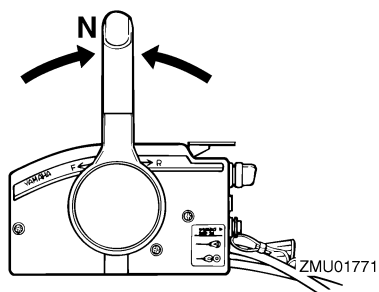

ZMU01771

## Per passare dalla marcia (avanti/indietro) in folle

1. Chiudere l'acceleratore in modo che il motore rallenti fino al regime del minimo.

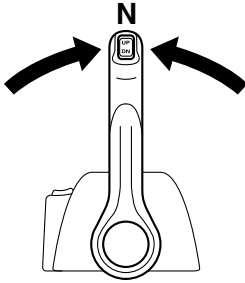

HMU31742

## Arresto dell'imbarcazione

HWM01510

### **AVVERTENZA**

- Non usate la retromarcia per rallentare o arrestare l'imbarcazione perché potreste perdere il controllo, cadere fuori bordo o urtare violentemente la ruota del timone o altre parti dell'imbarcazione. Potreste ferirvi gravemente. Inoltre rischiereste di danneggiare il meccanismo del cambio.
- Non inserite la retromarcia mentre procedete a velocità di planata. Rischiereste di perdere il controllo dell'imbarcazione, danneggiarla o imbarcare acqua.

L'imbarcazione non è dotata di impianto dei freni separato. Essa viene arrestata dalla resistenza dell'acqua quando la leva di accelerazione viene rimessa sul minimo. La distanza d'arresto varia in base al peso lordo, le condizioni del mare e la direzione del vento.

HMU27821

## Arrestare il motore

Prima di arrestare il motore, lasciatelo raffreddare per qualche minuto al minimo o a basso regime. Sconsigliamo di arrestare il motore subito dopo averlo fatto funzionare ad alto regime.

HMU44390

## Procedura

1. Posizionate l'interruttore generale su "OFF" (off).

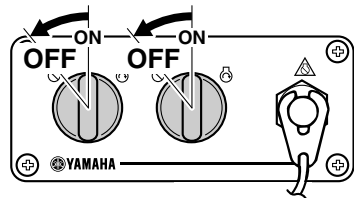
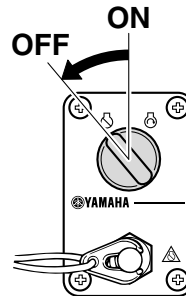
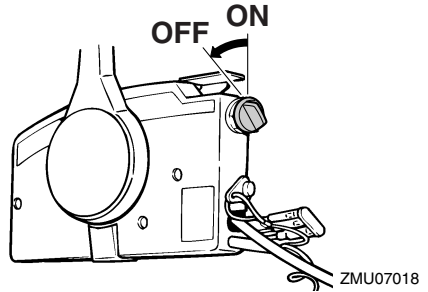

2. Togliete la chiave se dovete lasciare l'imbarcazione senza sorveglianza.
3. Quando lasciate l'imbarcazione, impostate lo Yamaha Security System in modo blocco premendo il pulsante blocco del trasmettitore del telecomando. Un breve bip segnala che il sistema di sicurezza è stato inserito. Il modo blocco viene selezionato solo quando l'interruttore

# Funzionamento

generale è in posizione "OFF" (off). Per maggiori informazioni, vedi a pagina 22.

**AVVERTENZA! Non impostate lo Yamaha Security System in modo blocco quando spegnete il motore in alto mare.** [HWM02150]

## NOTA:

Il motore può essere arrestato anche agendo sul tirante per fare uscire la forcella dall'interruttore di spegnimento di emergenza del motore, e posizionando poi l'interruttore generale su "OFF" (off).

HMU27862

## Assetto del motore fuoribordo

HWM00740

### **AVVERTENZA**

Un assetto eccessivo per le condizioni di funzionamento (troppo alto o troppo basso) potrebbe rendere instabile l'imbarcazione e rendere più difficili le virate. Sono tutti fattori che aumentano le probabilità di incidente. Se sentite che l'imbarcazione è instabile e dura alla virata, rallentate e/o regolate di nuovo l'angolo di trim.

L'angolo di trim del motore fuoribordo aiuta a determinare la posizione della prua dell'imbarcazione nell'acqua. Un angolo di trim corretto contribuirà a migliorare le prestazioni e l'economia di carburante, riducendo l'affaticamento del motore. Un angolo di trim corretto dipende dalla combinazione di imbarcazione, motore ed elica. Sull'assetto corretto influiscono anche variabili quali il carico dell'imbarcazione, le condizioni del mare e la velocità d'esercizio.

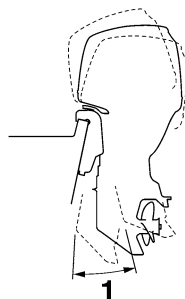

ZMU05170

1. Angolo di trim operativo

HMU27888

## Regolazione dell'angolo di trim (Trim-Tilt elettroidraulico)

HWM00753

### **AVVERTENZA**

- Accertatevi che attorno al motore fuoribordo non vi siano persone quando regolate l'angolo di trim. Un arto potrebbe restare schiacciato tra il motore e la staffa di bloccaggio quando il motore viene messo in assetto o inclinato.
- Siate cauti quando provate una posizione di trim per la prima volta. Aumentate gradualmente la velocità e osservate qualsiasi segno di instabilità o difficoltà di controllo. Un angolo di trim inadeguato può causare la perdita del controllo.
- Se la bacinella è dotata di interruttore PTT, usatelo solo quando l'imbarcazione è completamente ferma e a motore spento. Non regolate l'angolo di trim usando questo interruttore quando l'imbarcazione è in movimento.

Regolate l'angolo di trim del motore fuoribordo usando l'interruttore PTT.

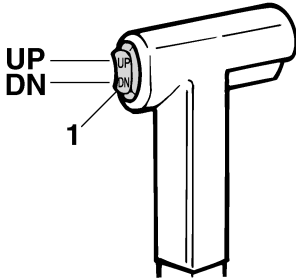

ZMU01781

1. Interruttore PTT

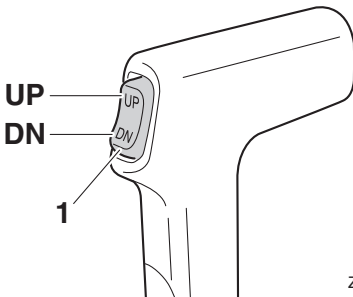

ZMU07849

1. Interruttore PTT

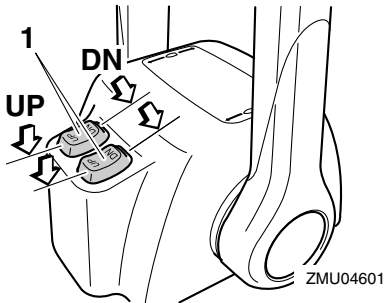

ZMU04601

1. Interruttore PTT

Per sollevare la prua (trim-out), premete l'interruttore "UP" (up).

Per abbassare la prua (trim-in), premete l'interruttore "DN" (down).

Fate dei percorsi di prova con il trim regolato ad angoli differenti per trovare la posizione che offre le migliori prestazioni con la vostra

imbarcazione e le condizioni di funzionamento.

HMU27912

## Regolazione dell'assetto dell'imbarcazione

Quando l'imbarcazione plana, la posizione positiva, ossia con la prua alzata, produce minore resistenza, maggiore stabilità ed efficienza. Questo accade generalmente quando la linea di sottochiglia dell'imbarcazione è sollevata dai 3 ai 5 gradi. Con la posizione positiva (prua alzata), l'imbarcazione può tendere maggiormente a virare da un lato o dall'altro. Compensate con il timone. Quando la prua dell'imbarcazione è abbassata, risulta più facile decollare da fermo in planata.

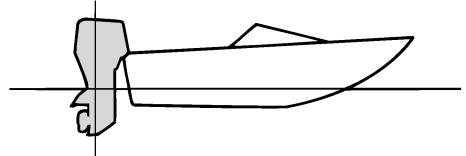

ZMU01784

## Posizione positiva (prua alzata)

Un trim-out eccessivo solleverà troppo dall'acqua la prua dell'imbarcazione. Prestazioni ed economia diminuiscono, poiché lo scafo spinge l'acqua e la resistenza all'aria è maggiore. Un trim-out eccessivo può anche causare la ventilazione dell'elica, riducendo ulteriormente le prestazioni, e l'imbarcazione potrebbe "delfinare" (saltare sull'acqua), col rischio di scaraventare pilota e passeggeri fuori bordo.

# Funzionamento

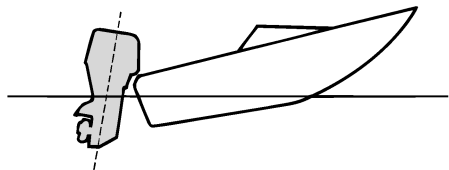

ZMU01785

## Posizione negativa (prua abbassata)

Un trim-in eccessivo costringe l'imbarcazione a "solcare" l'acqua, diminuendo il risparmio di carburante e rendendo difficoltosa l'accelerazione. Inoltre navigare a regimi elevati con un trim-in eccessivo rende l'imbarcazione instabile. La resistenza a prua aumenta enormemente, aumentando il rischio di "sbandamenti" laterali e rendendo le manovre difficoltose e pericolose.

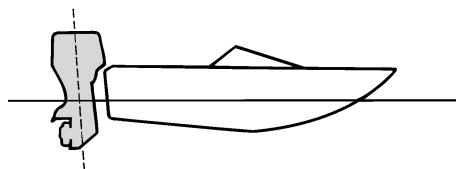

ZMU01786

## NOTA:

A seconda del tipo d'imbarcazione, l'angolo di trim del motore fuoribordo può avere un certo effetto sull'assetto dell'imbarcazione in navigazione.

HMU27946

## Inclinazione verso l'alto e verso il basso

Se il motore deve rimanere spento per qualche tempo o se la barca viene ormeggiata in acque poco profonde, il motore fuoribordo deve essere inclinato verso l'alto per proteg-

gere l'elica e il piede da danni dovuti a collisione con altri oggetti e per ridurre l'effetto corrosivo del sale.

HWM01543



**Assicurarsi che non vi siano persone intorno al motore fuoribordo durante l'operazione di inclinazione. Le parti del corpo possono rimanere schiacciate tra il motore fuoribordo e la staffa di bloccaggio quando il motore fuoribordo viene orientato o inclinato.**

HCM00991

## ATTENZIONE

- **Prima di sollevare il motore fuoribordo, eseguite la procedura spiegata in "Arrestare il motore", in questo stesso capitolo. Non sollevate mai il motore fuoribordo mentre sta funzionando. Potrebbe surriscaldarsi e subire gravi danni.**
- **Per evitare che i passaggi dell'acqua di raffreddamento si gelino quando la temperatura ambiente è di 5°C o inferiore, sollevate il motore fuoribordo 30 secondi o più dopo averlo fermato.**

HMU42682

## Procedura per sollevare il motore

1. Mettete in folle la leva del telecomando.

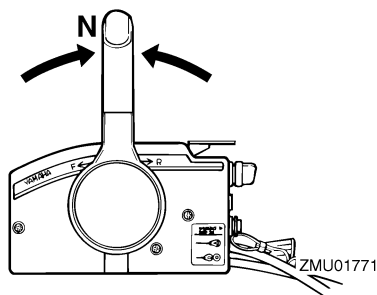

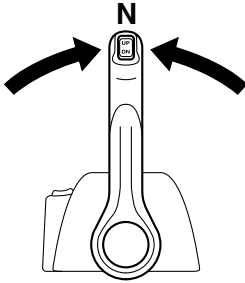

ZMU07396

2. Premete l'interruttore PTT "UP" (up) finché il motore fuoribordo è completamente sollevato.

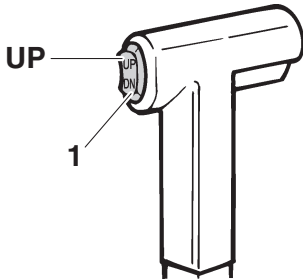

ZMU07848

1. Interruttore PTT

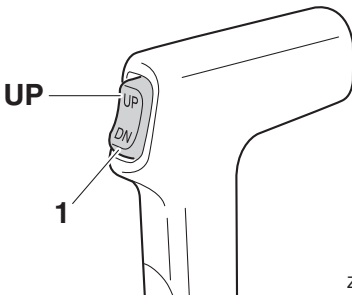

ZMU07847

1. Interruttore PTT

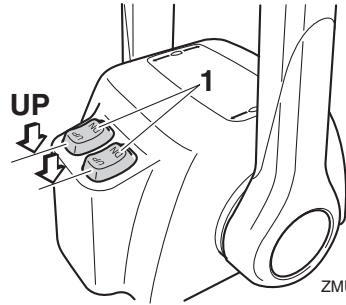

ZMU07850

1. Interruttore PTT

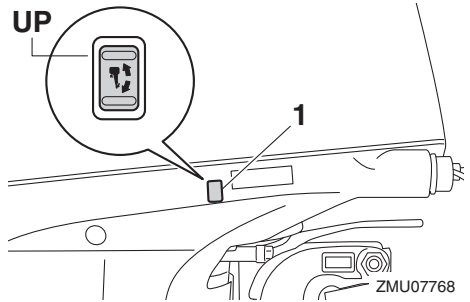

ZMU07768

1. Interruttore PTT

3. Tirate verso di voi la leva di supporto tilt per sostenere il motore. **AVVERTENZA!** Dopo avere inclinato il motore fuoribordo, non dimenticate di sostenerlo con la leva o la manopola di supporto tilt. In caso contrario il motore fuoribordo potrebbe riabbassarsi improvvisamente se vi è una perdita di pressione dell'olio contenuto nell'impianto PTT o PT. [HWM00262] **ATTENZIONE:** Non usate la leva di supporto tilt o la manopola quando rimorchiate l'imbarcazione. A causa delle vibrazioni, il motore fuoribordo potrebbe liberarsi dal supporto tilt e cadere. Se il motore fuoribordo non può essere trasportato nella sua normale posizione di marcia, usate un dispositivo di supporto supplementare per assicurarlo in posizione inclinata. Per maggiori

# Funzionamento

informazioni, vedi a pagina 70.

[HCM01641]

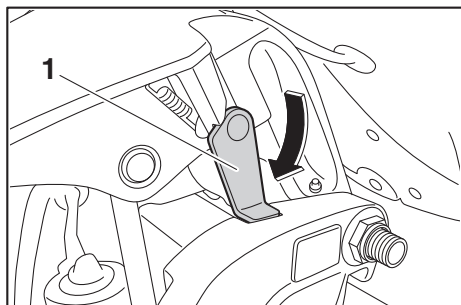

ZMU07744

1. Leva di supporto tilt
4. Quando il motore fuoribordo è sostenuto dalla leva di supporto tilt, premete l'interruttore PTT "DN" (down) per far rientrare le aste di trim. **ATTENZIONE: Controllate che le aste di trim siano completamente ritratte quando l'imbarcazione è all'ormeggio. Questo protegge le aste delle incrostazioni e dalla corrosione che potrebbero danneggiare il meccanismo PTT.** [HCM00252]

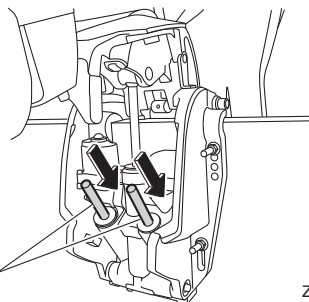

ZMU07764

1. Asta di trim

HMU42701

## Procedura per abbassare il motore

1. Premete l'interruttore PTT "UP" (up) finché il motore fuoribordo non è sostenuto dall'asta di tilt e la leva di supporto tilt viene liberata.
2. Liberare la leva di supporto tilt.

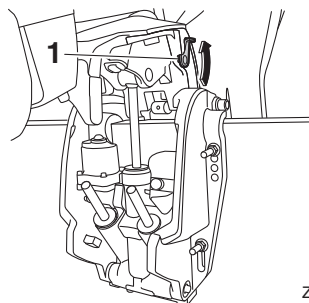

ZMU07770

1. Leva di supporto tilt
3. Premete l'interruttore PTT "DN" (down) per far abbassare il motore fuoribordo nella posizione desiderata.

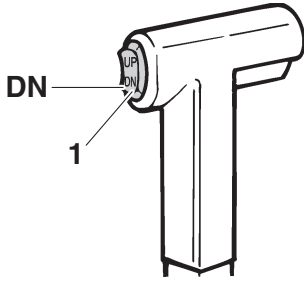

ZMU07851

1. Interruttore PTT

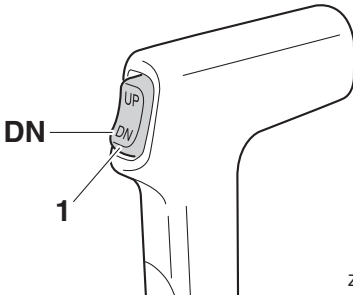

ZMU07852

1. Interruttore PTT

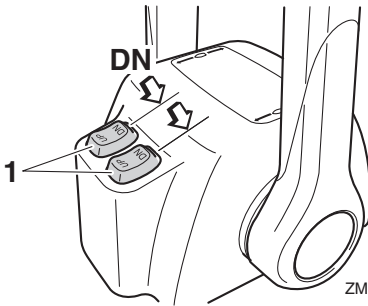

ZMU07853

1. Interruttore PTT

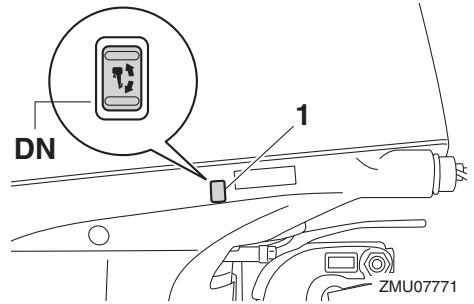

ZMU07771

1. Interruttore PTT

HMU28062

## Acque basse

HMU40701

### Navigazione in acque basse

Il motore fuoribordo può essere parzialmente sollevato per consentirne il funzionamento in acque basse.

HCM02360

### **ATTENZIONE**

Quando dovete navigare in acque basse e posizionate il motore fuoribordo per la navigazione in acque basse, non sollevatelo ad un'altezza tale che l'entrata dell'acqua di raffreddamento sul piede venga a trovarsi al di sopra del livello dell'acqua. Il motore potrebbe surriscaldarsi e subire gravi danni.

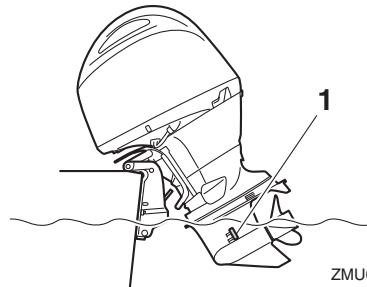

ZMU07772

1. Entrata dell'acqua di raffreddamento

# Funzionamento

HMU32922

## Procedura per i modelli con Trim-Tilt elettroidraulico

1. Mettete in folle la leva del telecomando.

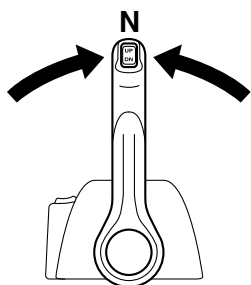

ZMU04588

2. Sollevare leggermente il motore fuoribordo fino alla posizione desiderata usando l'interruttore PTT.

**AVVERTENZA! Cercando di usare l'interruttore PTT sulla bacinella mentre l'imbarcazione è in movimento aumentereste il rischio di cadere fuori bordo e potreste distrarre il pilota, aumentando anche così il rischio di collisione con un'altra imbarcazione o un ostacolo.** [HWM01850]

3. Per riportare il motore fuoribordo nella normale posizione di funzionamento, premete l'interruttore PTT e fatelo abbassare lentamente.

HMU41370

## Funzionamento in altre condizioni

### Funzionamento in acqua salata

Dopo l'utilizzo in acqua salata, salmastra o fortemente mineralizzata, lavate l'impianto di raffreddamento con acqua dolce per ridurre al minimo la corrosione e l'ostruzione con depositi dei passaggi dell'acqua di raffreddamento. Sciacquate anche l'esterno del motore fuoribordo con acqua dolce.

### Funzionamento in acqua fangosa, salmastra, con sabbia, detriti e vegetazione in sospensione

Fango, sabbia, limo, detriti e vegetazione nell'acqua possono limitare il flusso d'acqua nei coperchi dell'entrata dell'acqua di raffreddamento oppure ostruire i passaggi d'acqua interni. Controllate e pulite frequentemente i coperchi dell'entrata dell'acqua di raffreddamento quando navigate in queste condizioni. Dopo averlo usato in questi ambienti, lavate il motore con acqua dolce pulita. Consultate il concessionario se risulta impossibile ripristinare un flusso d'acqua normale pulendo i coperchi dell'entrata dell'acqua di raffreddamento o lavandoli con acqua dolce.

HMU31844

## Trasporto e conservazione del motore fuoribordo

HWM02640

### **AVVERTENZA**

- **FATE USO DELLA MASSIMA ATTENZIONE** quando trasportate il serbatoio del carburante, sia nell'imbarcazione che nell'automobile.
- **NON riempite il contenitore di carburante fino al massimo della sua capacità.** Quando si riscalda, la benzina aumenta notevolmente di volume e potrebbe creare una pressione all'interno del contenitore di carburante. Questo potrebbe dare luogo a perdite di carburante, con un potenziale rischio d'incendio.
- **Le perdite di carburante rappresentano un rischio di incendio.** Chiudete bene la valvola del carburante quando trasportate e conservate il motore fuoribordo.
- **Non state mai sotto il motore fuoribordo quando è inclinato.** Se il motore fuoribordo dovesse cadere accidentalmente potreste riportare gravi ferite.
- **Non usate la leva di supporto tilt o la manopola quando rimorchiate l'imbarcazione.** A causa delle vibrazioni, il motore fuoribordo potrebbe liberarsi dal supporto tilt e cadere. Se il motore fuoribordo non può essere rimorchiato nella sua normale posizione di marcia, usate un dispositivo di supporto supplementare per assicurarlo in posizione inclinata.

HCM02440

### **ATTENZIONE**

Quando conservate il motore fuoribordo per un lungo periodo di tempo, il serbatoio del carburante deve essere svuotato completamente. Il carburante deteriorato

**potrebbe intasare il condotto del carburante provocando difficoltà d'accensione del motore o un suo guasto.**

Le perdite di carburante rappresentano un rischio di incendio. Quando rimorchiate l'imbarcazione, chiudete la valvola del carburante per evitare le perdite di carburante.

Il motore fuoribordo va trasportato e riposto nella sua normale posizione di funzionamento. Se in questa posizione la distanza dal manto stradale è insufficiente, rimorchiatelo in posizione inclinata usando un dispositivo di supporto motore come per esempio una barra di protezione dello specchio di poppa. Per ulteriori particolari, consultate il vostro concessionario Yamaha.

Quando il motore fuoribordo resta inclinato per un lungo periodo di tempo, perché l'imbarcazione è ormeggiata o rimorchiata, chiudete la valvola del carburante.

HMU35580

### **Conservazione del motore fuoribordo**

Quando dovete riporre il vostro motore fuoribordo Yamaha per un lungo periodo di tempo (2 mesi o più), per evitare che subisca danni eccessivi dovrete osservare alcune procedure importanti. Prima di riporlo, è buona norma fare eseguire la manutenzione del motore fuoribordo da un concessionario autorizzato Yamaha. Tuttavia potete eseguire voi stessi le procedure che vi indichiamo a continuazione, con una dotazione minima di attrezzi.

HCM01720

### **ATTENZIONE**

**Conservate il motore fuoribordo in un luogo asciutto e ben ventilato, che non sia esposto alla luce solare diretta.**

Tenete il motore fuoribordo nella posizione mostrata quando lo trasportate o lo riponete.

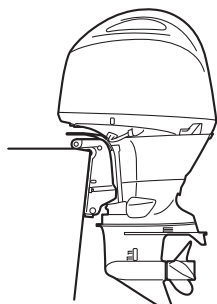

ZMU07866

HMU28305

## Procedura

HMU44321

### Lavaggio con il raccordo per lavaggio

HWM00322

#### **AVVERTENZA**

Qualora il motore dovesse partire accidentalmente quando siete accanto all'elica potreste riportare gravi ferite.

- Prima di controllare, togliere o installare l'elica, togliete i cappucci dalle candele. Mettete inoltre il cambio in folle, spegnete posizionandolo su "OFF" (off) l'interruttore generale e togliete la chiave, e togliete la forcella dall'interruttore di spegnimento di emergenza del motore. Se la vostra imbarcazione lo possiede, spegnete l'interruttore staccabatteria.
- Non servitevi della mano per reggere l'elica quando allentate o serrate il cappello dell'elica. Inserite un blocco di legno tra la piastra anticavitazione e l'elica per evitare che questa giri.

Lavare l'impianto di raffreddamento è indispensabile per evitare che rimanga ostruito dal sale, dalla sabbia o dal sudiciume. Inoltre è obbligatorio nebulizzare con spray/lubrificare il motore per evitare i danni della ruggine. Eseguite il lavaggio e la protezione con lo spray allo stesso tempo.

1. Se sulla barca è presente un giunto del carburante o una valvola del carburante, scollegare il condotto del carburante dal giunto o chiudere la valvola del carburante.
2. Lavare l'esterno del motore fuoribordo usando acqua pulita. **ATTENZIONE: Non nebulizzate acqua nella presa di aspirazione dell'aria.** [HCM01840] Per ulteriori informazioni, vedere pagina 73.
3. Togliete la calandra e l'elica.
4. Installare il raccordo per lavaggio sopra l'entrata dell'acqua di raffreddamento, quindi accendere l'alimentazione dell'acqua. **ATTENZIONE: Non fate funzionare il motore privo di acqua di raffreddamento. Rischiate di danneggiare la pompa dell'acqua motore oppure di surriscaldare il motore, danneggiandolo. Prima di avviare il motore, accertatevi che l'acqua fluisca nei passaggi dell'acqua di raffreddamento. Quando adoperate il raccordo per lavaggio, evitate di far funzionare il motore fuoribordo ad alti regimi perché rischierebbe di surriscaldarsi.**

[HCM02000]

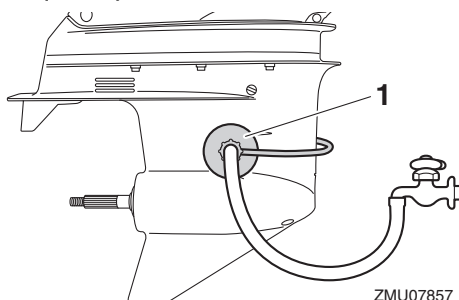

ZMU07857

1. Raccordo per lavaggio

#### **NOTA:**

Troverete il raccordo per lavaggio presso il vostro concessionario Yamaha.

5. Fare girare il motore a un minimo veloce per alcuni minuti in folle mentre si fornisce acqua pulita. **AVVERTENZA! Non toccate o togliate parti elettriche quando avviate il motore o mentre sta funzionando. Mentre il motore è in moto, tenete lontano dal volano e dalle altre parti rotanti le mani, i capelli e gli abiti.** [HWM00091]

## NOTA:

- Quando usate il raccordo per lavaggio, mantenete una pressione dell'acqua sufficiente affinché dall'uscita di controllo dell'acqua di raffreddamento esca un getto d'acqua continuo.
  - Se si attiva il dispositivo di allarme per surriscaldamento motore, spegnete il motore e consultate il vostro concessionario Yamaha.
6. Appena prima di spegnere il motore, spruzzare rapidamente olio spray protettivo per motori nel silenziatore dell'aspirazione. Quando l'operazione è effettuata correttamente, il motore produrrà fumo in eccesso e arriverà quasi a bloccarsi.

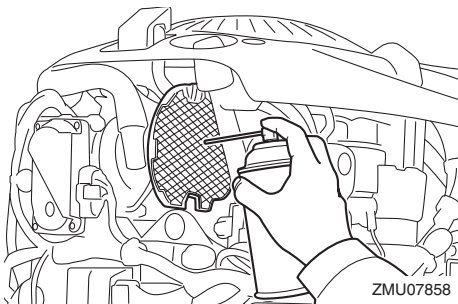

ZMU07858

## NOTA:

Se l'olio spray protettivo per motori non è disponibile, consultare il proprio rivenditore Yamaha.

7. Spegnerne l'alimentazione dell'acqua, quindi togliere il raccordo per lavaggio ed eliminare l'acqua in eccesso.
8. Installate la calandra e l'elica.
9. Scaricare completamente l'acqua di raffreddamento dal motore fuoribordo. Pulire a fondo l'esterno del motore fuoribordo.

HMU41320

## Scaricare la benzina dal separatore di vapore

Dovete scaricare la benzina che si trova del separatore di vapore prima di riporre il motore fuoribordo. Fate scaricare la benzina dal separatore di vapore da un concessionario Yamaha.

HMU41071

## Lubrificazione

1. Sostituite l'olio per ingranaggi. Per le istruzioni, vedi a pagina 88. Cercate la presenza di acqua nell'olio per ingranaggi, che è segno di una tenuta difettosa. La sostituzione della tenuta va effettuata da un concessionario autorizzato Yamaha prima dell'uso.
2. Lubrificate tutti i raccordi filettati. Per maggiori informazioni, vedi a pagina 78.

## NOTA:

Prima di conservarlo per un lungo periodo di tempo, consigliamo di nebulizzare olio protettivo nel motore. Contattate il concessionario Yamaha per le informazioni sull'olio protettivo e le procedure per il vostro motore fuoribordo.

HMU40962

## Lavaggio dei passaggi acqua di raffreddamento

Per un lavaggio più minuzioso, eseguite questa procedura subito dopo il funzionamento.

# Manutenzione

HCM01530

## ATTENZIONE

**Non eseguite questa procedura mentre il motore è in moto. Potreste danneggiare la pompa dell'acqua e surriscaldare il motore, provocando gravi danni.**

1. Staccate il connettore manichetta di lavaggio dal raccordo sulla bacinella.

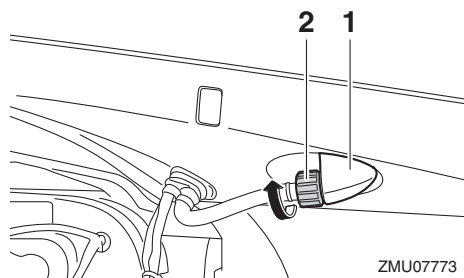

1. Raccordo
  2. Connettore manichetta lavaggio
2. Collegate la manichetta lavaggio al connettore manichetta lavaggio.

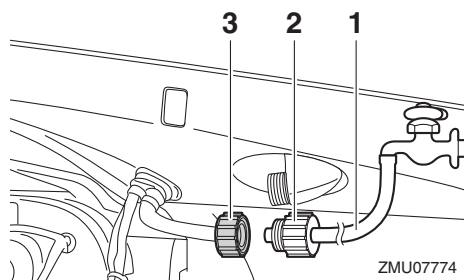

1. Manichetta lavaggio
  2. Adattatore tubo flessibile da giardino (disponibile in commercio)
  3. Connettore manichetta lavaggio
3. A motore spento, aprite il rubinetto dell'acqua e lasciate che l'acqua scorra attraverso i passaggi dell'acqua di raffreddamento per circa 15 minuti.

4. Chiudete il rubinetto e staccate la manichetta lavaggio dal connettore manichetta lavaggio.
5. Collegate il connettore manichetta lavaggio al raccordo sulla bacinella e stringetelo bene. **ATTENZIONE: Se il connettore manichetta di lavaggio non è correttamente collegato, l'acqua di raffreddamento può sgocciolare fuori e il motore rischia di surriscaldarsi durante il funzionamento.** [HCM01801]

## NOTA:

Quando lavate i passaggi dell'acqua di raffreddamento mentre l'imbarcazione è in acqua, per ottenere i migliori risultati sollevate il motore fuoribordo finché non è completamente fuori dall'acqua.

HMU44340

## Pulizia del motore fuoribordo

Quando punite il motore fuoribordo la calandra deve essere installata.

1. Sciacquate l'esterno del motore fuoribordo con acqua dolce. **ATTENZIONE: Non nebulizzate acqua nella presa di aspirazione dell'aria.** [HCM01840]

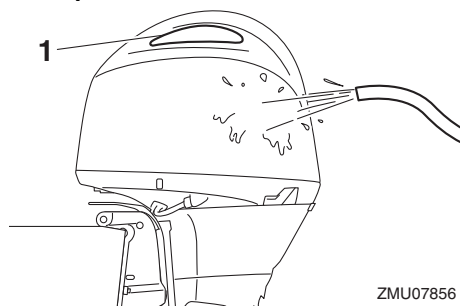

1. Aspirazione aria
2. Fate scorrere via completamente dal motore fuoribordo l'acqua di raffreddamento. Pulitene a fondo il corpo.

HMU28461

## Controllo della superficie verniciata del motore fuoribordo

Controllare che il motore fuoribordo non presenti graffi, intaccature o perdita di vernice. Le aree in cui la vernice è danneggiata sono più esposte alla corrosione. Se necessario, pulire e verniciare tali aree. Il concessionario Yamaha può provvedere a questa operazione.

HMU2847C

## Manutenzione periodica

HWM01871



**Le procedure richiedono conoscenze di meccanica, strumenti, e attrezzature. Se non possedete sufficienti conoscenze di meccanica, strumenti, e attrezzature per poter eseguire una procedura di manutenzione, affidate il lavoro a un concessionario Yamaha o a un meccanico qualificato.**

**Le procedure obbligano a smontare il motore e a lasciare esposte parti pericolose. Per ridurre il rischio di ferite a causa di parti in movimento, bollenti o sotto tensione:**

- **Se non diversamente indicato, quando eseguite la manutenzione spegnete il motore e conservate su di voi la o le chiavi e il tirante di spegnimento di emergenza del motore.**
- **Gli interruttori PTT funzionano anche se la chiave di accensione è in posizione spenta. Quando lavorate sul motore tenete le persone lontano dagli interruttori. Quando il motore è inclinato state lontani dalla zona sottostante e dalla zona tra il motore e la staffa di bloccaggio. Accertatevi che non ci sia nessuno in questa zona quando fate funzionare il meccanismo di PTT.**

- **Lasciate raffreddare il motore prima di maneggiare parti calde o fluidi.**
- **Rimontate sempre completamente il motore fuoribordo prima di metterlo in funzione.**

HMU28511

## Pezzi di ricambio

Qualora sia necessario sostituire delle parti, usate esclusivamente pezzi di ricambio originali Yamaha oppure pezzi di progettazione e qualità equivalenti. I pezzi di ricambio di qualità inferiore possono funzionare male, e la perdita di controllo che ne consegue potrebbe comportare un pericolo per il pilota e per i passeggeri. Presso il vostro concessionario Yamaha troverete i pezzi di ricambio e gli accessori originali Yamaha.

HMU34151

## Condizioni di funzionamento difficili

Per condizioni operative difficili si intendono uno o più dei seguenti tipi di funzionamento su base regolare:

- Funzionamento costante a massimo regime (giri/min.) o quasi per molte ore
- Funzionamento costante a minimo regime (giri/min.) per molte ore
- Funzionamento senza tempo sufficiente per far riscaldare e raffreddare il motore
- Frequenti accelerazioni rapide e decelerazioni
- Cambio di marcia frequente
- Accensione e spegnimento frequenti del o dei motori
- Funzionamento che oscilla spesso tra carichi pesanti e leggeri

I motori fuoribordo che funzionano in una qualsiasi delle condizioni summenzionate richiedono una manutenzione più frequente. Yamaha raccomanda di farla due volte più spesso di quanto specificato nella tabella di manutenzione. Per esempio, se un particolare intervento va fatto ogni 50 ore, fatelo in-

# Manutenzione

vece ogni 25. Questo contribuirà a prevenire un più rapido deterioramento dei componenti del motore.

HMU34446

## Tabella di manutenzione 1

### NOTA:

- Riportatevi alle sezioni di questo capitolo per le spiegazioni di ciascun intervento specifico che può essere effettuato dal proprietario.
- Il ciclo di manutenzione di queste tabelle si basa su un uso di 100 ore all'anno e sul lavaggio regolare dei passaggi dell'acqua di raffreddamento. La frequenza di manutenzione deve essere opportunamente modificata se fate funzionare il motore in condizioni difficili, come per esempio lunghi periodi di traino.
- A seconda dei risultati dei controlli di manutenzione, possono essere necessari lo smontaggio o delle riparazioni.
- Indipendentemente dal periodo di garanzia e in condizioni d'uso normali, l'efficacia delle parti soggette ad usura e dei lubrificanti consumabili tende a diminuire nel tempo.
- Quando lo adoperate in acqua salata, fangosa o torbida, oppure in acqua acida, dopo l'uso dovete lavare il motore con acqua dolce.

Il simbolo “●” indica i controlli che potete eseguire voi stessi.

Il simbolo “○” indica i lavori che debbono essere fatti dal vostro concessionario Yamaha.

Parte	Azioni	Iniziale	Ogni		
		20 ore (3 mesi)	100 ore (1 anno)	300 ore (3 anni)	500 ore (5 anni)
Anodo(i) (esterno/i)	Controllo o sostituzione, come necessario		●/○		
Anodo(i) (coperchio dello scarico)	Controllo o sostituzione, come necessario		○		
Anodi (testata, coperchio carter per albero motore, passaggio dell'acqua di raffreddamento, coperchio dello scarico)	Sostituzione				○
Batteria (livello del liquido, morsetto)	Controllo	●/○	●/○		
Batteria (livello del liquido, morsetto)	Riempire, caricare o sostituire, come necessario		○		
Perdita d'acqua di raffreddamento	Controllo o sostituzione, come necessario	○	○		
Leva aggancio/sgancio carenatura	Controllo		●/○		
Condizione di avviamento del motore/ru-more	Controllo	●/○	●/○		

# Manutenzione

Parte	Azioni	Iniziale	Ogni		
		20 ore (3 mesi)	100 ore (1 anno)	300 ore (3 anni)	500 ore (5 anni)
Minimo/rumore del motore	Controllo	●/○	●/○		
Olio motore	Sostituzione	●/○	●/○		
Filtro dell'olio motore (cartuccia)	Sostituzione		●/○		
Filtro del carburante (smontabile)	Controllo o sostituzione, come necessario	●/○	●/○		
Circuito del carburante (alta pressione)	Controllo	●	●		
Circuito del carburante (alta pressione)	Controllo o sostituzione, come necessario	○	○		
Circuito del carburante (bassa pressione)	Controllo	●	●		
Circuito del carburante (bassa pressione)	Controllo o sostituzione, come necessario	○	○		
Pompa del carburante	Controllo o sostituzione, come necessario			○	
Perdita benzina/olio motore	Controllo	○	○		
Olio per ingranaggi	Sostituzione	●/○	●/○		
Punti di ingrassaggio	Ingrassaggio	●/○	●/○		
Girante/sede della pompa dell'acqua	Controllo o sostituzione, come necessario		○		
Girante/sede della pompa dell'acqua	Sostituzione			○	
Filtro dell'OCV (valvola di comando dell'olio)	Sostituzione				○
Impianto PTT	Controllo	●/○	●/○		
Elica/cappello dell'elica/copiglia	Controllo o sostituzione, come necessario	●/○	●/○		
PCV (valvola di comando pressione)	Controllo o sostituzione, come necessario		○		
Asta del cambio/cavo del cambio	Controllo, messa a punto o sostituzione, come necessario	○	○		
Candela(e)	Controllo o sostituzione, come necessario		●/○		
Bobine d'accensione/cavi delle bobine d'accensione	Controllo o sostituzione, come necessario	○	○		
Acqua dall'uscita di controllo dell'acqua di raffreddamento	Controllo	●/○	●/○		
Collegamento farfalla/cavo acceleratore	Controllo, messa a punto o sostituzione, come necessario	○	○		

# Manutenzione

Parte	Azioni	Iniziale	Ogni			
		20 ore (3 mesi)	100 ore (1 anno)	300 ore (3 anni)	500 ore (5 anni)	
Termostato	Controllo o sostituzione, come necessario		○			
Cinghia della distribuzione	Controllo o sostituzione, come necessario		○			
Gioco valvole	Controllo e messa a punto					○
Entrata dell'acqua di raffreddamento	Controllo	●/○	●/○			
Interruttore generale/interruttore di spegnimento	Controllo o sostituzione, come necessario	○	○			
Conessioni del fascio cavi/conessioni accoppiatori di cavi	Controllo o sostituzione, come necessario	○	○			
Strumento/misuratore (Yamaha)	Controllo	○	○			

HMU34451

## Tabella di manutenzione 2

Parte	Azioni	Ogni
		1000 ore
Guida dello scarico/collettore di scarico	Controllo o sostituzione, come necessario	○
Cinghia della distribuzione	Sostituzione	○

HMU28943

## Ingrassaggio

Grasso Yamaha A (grasso resistente all'acqua)

Grasso Yamaha D (grasso resistente alla corrosione; per l'albero dell'elica)

F200F, FL200F, F200F1, FL200F1

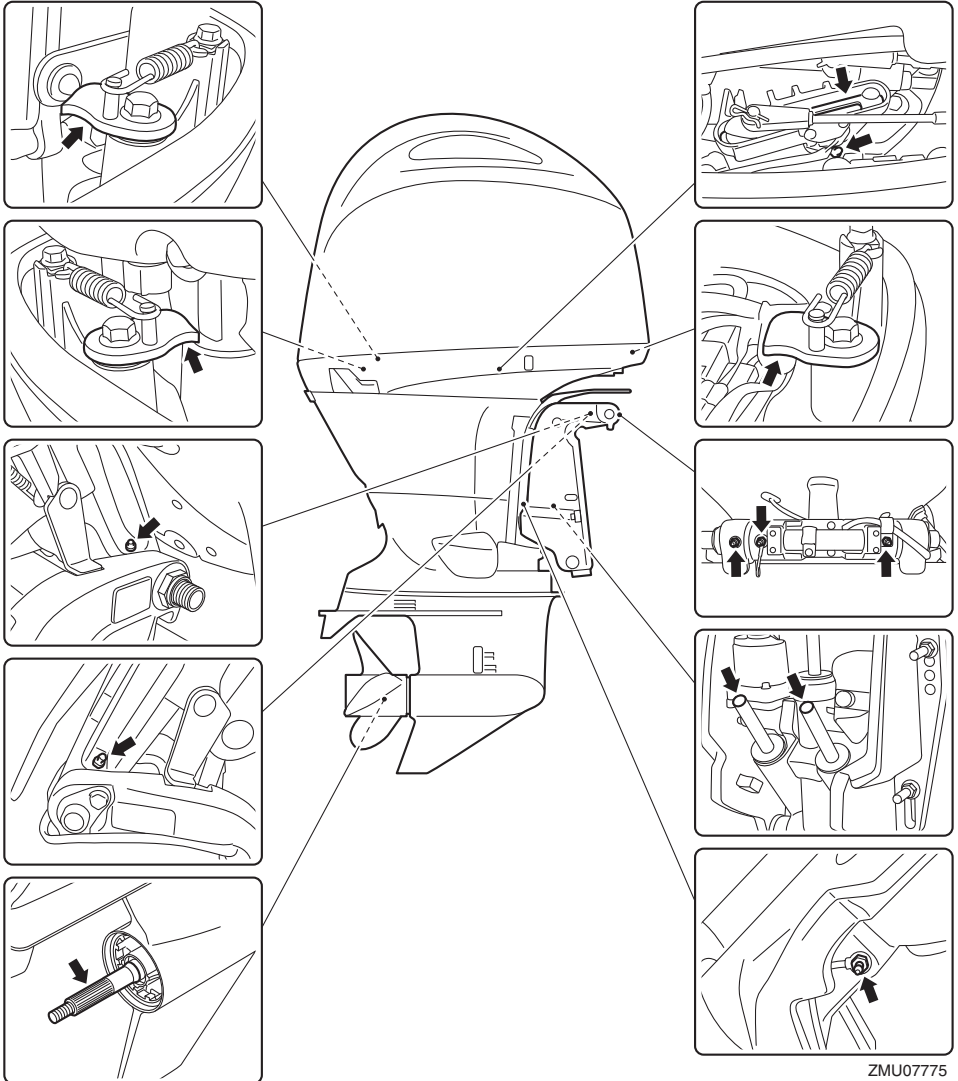

ZMU07775

# Manutenzione

HMU44331

## Controllo della candela

La candela è un pezzo importante del motore. Lo stato della candela fornisce alcuni indizi sullo stato del motore. Per esempio, se la porcellana al centro dell'elettrodo è molto bianca, questo indica una perdita dell'aria aspirata o un problema di carburazione in quel cilindro. Non cercate di fare da soli la diagnosi dei guasti. Portate piuttosto il motore fuoribordo dal concessionario Yamaha. Dovreste togliere e controllare periodicamente la candela perché il calore e i depositi alla lunga ne provocano la disgregazione e l'erosione.

### Per togliere la candela

1. Togliere il coperchio della bobina di accensione.

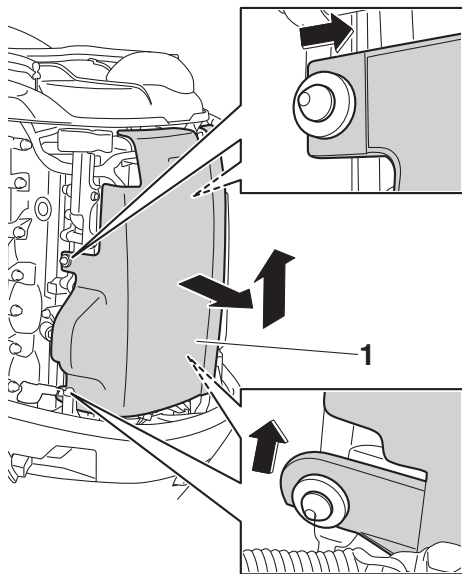

1. Coperchio bobina di accensione
2. Togliete il bullone che fissa la bobina d'accensione e rimuovetela. **ATTENZIONE: Non servitevi di attrezzi per togliere o installate la bobina**

d'accensione. **Rischiereste di danneggiare il connettore della bobina d'accensione.** [HCM02330]

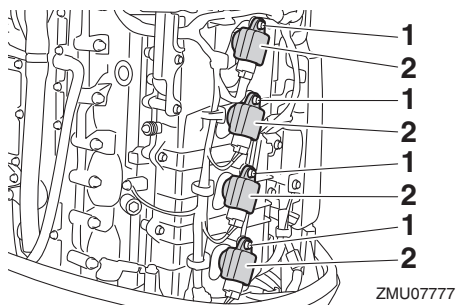

1. Bullone
2. Bobina di accensione
3. Togliete la candela. **AVVERTENZA! Quando togliete o installate una candela, badate a non danneggiare l'isolatore. Se l'isolatore è danneggiato, può lasciar passare delle scintille che potrebbero provocare un'esplosione o un incendio.** [HWM00561]

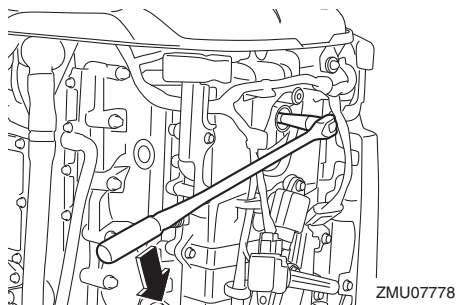

### Per controllare la candela

1. Controllate le condizioni della candela. Se l'erosione degli elettrodi è eccessiva o se vi sono troppi depositi e incrostazioni, sostituite la candela con una del tipo specificato.

Candela standard:  
LFR6A-11

- Misurate la distanza elettrodi con uno spessimetro a filo. Se la distanza elettrodi non rientra nelle specifiche, sostituite la candela con la candela specificata.

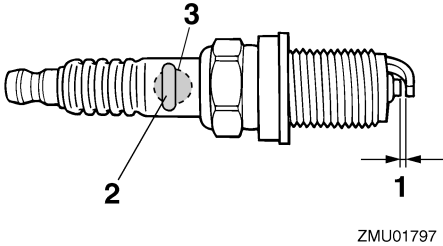

- Distanza elettrodi
- Numero della candela
- Segno I.D. della candela (NGK)

Distanza elettrodi:  
1.0–1.1 mm (0.039–0.043 in)

#### Per installare la candela

- Togliete tutta la sporcizia dalle filettature, l'isolatore e la superficie della guarnizione della candela.
- Installate la candela, quindi serratela alla coppia specificata.

Coppia di serraggio della candela:  
28 Nm (2.86 kgf-m, 20.7 ft-lb)

#### NOTA:

Se quando si reinstalla una candela non è disponibile una chiave dinamometrica, una buona stima della coppia corretta è di 1/12 di giro dopo il serraggio manuale. Quando si installa una nuova candela, una buona stima della coppia corretta va da 1/2 fino a 2/3 di giro dopo il serraggio manuale.

- Installate la bobina d'accensione, quindi serrate il bullone alla coppia specificata.

Coppia di serraggio del bullone:  
8 Nm (0.82 kgf-m, 5.9 ft-lb)

- Installare il coperchio della bobina di accensione.

HMU29044

#### Controllo del minimo

HWM00451

#### **AVVERTENZA**

- Non toccate o togliate parti elettriche quando avviate il motore o mentre funziona.
- Mentre il motore funziona, tenete lontano dal volano e dalle altre parti in movimento le mani, i capelli e gli abiti.

HCM00490

#### **ATTENZIONE**

Questa procedura deve essere eseguita mentre il motore fuoribordo si trova in acqua. È possibile utilizzare un dispositivo di lavaggio oppure una vasca di prova.

Se l'imbarcazione non è dotata di contagiri per il motore fuoribordo, utilizzate per questa procedura un contagiri diagnostico. I risultati del test possono variare a seconda che si usi il dispositivo di lavaggio, la vasca di prova, oppure che il motore fuoribordo sia in acqua.

- Avviate il motore e lasciatelo scaldare completamente in folle finché non funziona in modo uniforme.
- Dopo avere fatto riscaldare il motore, verificate se il minimo è regolato secondo le sue caratteristiche tecniche. Per le caratteristiche tecniche del minimo, vedi alla pagina 9. In caso di difficoltà a controllare il minimo, oppure se il minimo deve essere regolato, consultate un concessionario Yamaha oppure un meccanico qualificato.

# Manutenzione

HMU44471

## Cambio dell'olio motore

HWM00760

### AVVERTENZA

- Evitate di scaricare l'olio motore subito dopo avere arrestato il motore. L'olio è bollente e va quindi maneggiato con cura per evitare di scottarsi.
- Accertatevi che il motore fuoribordo sia saldamente fissato allo specchio di poppa o ad un supporto stabile.

HCM01710

### ATTENZIONE

**Cambiate l'olio motore dopo le prime 20 ore di funzionamento o dopo 3 mesi, e in seguito dopo ogni 100 ore di funzionamento o ad intervalli di 1 anno. Se non lo fate il motore si usura più rapidamente.**

Per evitare fuoriuscite di olio in luoghi dove si possono causare danni all'ambiente, è vivamente consigliato usare un estrattore olio per cambiare l'olio motore. Se non si dispone di un estrattore olio, scaricare l'olio motore rimuovendo la vite di scarico. Se non si conosce la procedura per il cambio dell'olio motore, consultare il rivenditore Yamaha.

Cambio dell'olio motore usando un estrattore olio (consigliato)

1. Mettete dritto (non inclinato) il motore fuoribordo. **ATTENZIONE: Se il motore fuoribordo non è a livello, il livello d'olio indicato dall'astina potrebbe non essere esatto.** [HCM01861]

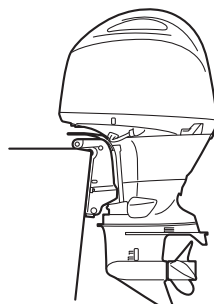

ZMU07866

2. Avviate il motore. Fatelo riscaldare e tenetelo al minimo per 5-10 minuti.
3. Arrestate il motore e lasciatelo in riposo per 5-10 minuti.
4. Togliete la calandra.
5. Togliete il tappo del serbatoio olio. Estraiete l'astina di livello e usate l'estrattore per togliere completamente l'olio.

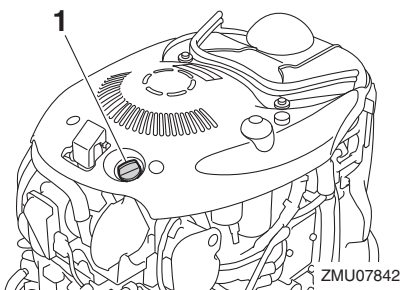

ZMU07842

1. Tappo del serbatoio olio

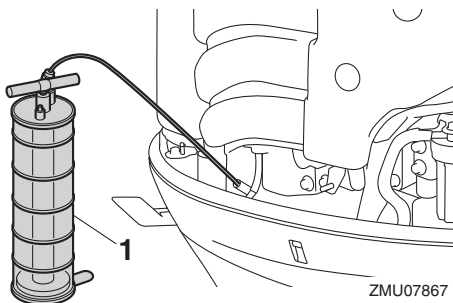

ZMU07867

1. Estrattore
6. Versate la giusta quantità d'olio attraverso il foro di riempimento. Rimettete a po-

sto il tappo del serbatoio e l'astina.  
**ATTENZIONE: Se esagerate con l'olio rischiate di provocare perdite o danni. Se il livello dell'olio è al di sopra del riferimento di livello max., scaricate olio finché non scende al livello della capacità specificata.** [HCM01850]

Olio motore consigliato:

YAMALUBE 4 oppure olio per motore fuoribordo a 4 tempi

Quantità d'olio motore (senza sostituzione del filtro dell'olio):

4.3 L (4.55 US qt, 3.78 Imp.qt)

Quantità d'olio motore (con sostituzione del filtro dell'olio):

4.5 L (4.76 US qt, 3.96 Imp.qt)

7. Lasciate in riposo il motore fuoribordo per 5-10 minuti.
8. Togliete l'astina di livello dell'olio e pulitela a fondo.
9. Inserite l'astina di livello ed estraetela nuovamente. Assicuratevi di inserire l'astina di livello bene a fondo nella sua guida, per evitare che la misurazione del livello di olio sia sbagliata.
10. Ricontrollate il livello dell'olio con l'astina di livello per essere sicuri che il livello stia tra i riferimenti max. e min. Consultate il concessionario Yamaha se il livello dell'olio non rientra nelle specifiche.

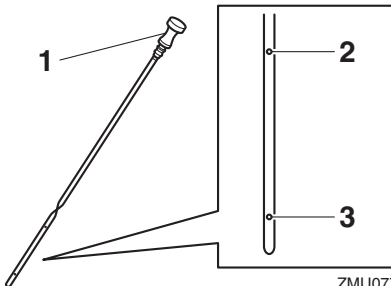

1. Astina di livello olio

2. Riferimento di livello max.
3. Riferimento di livello min.
11. Avviate il motore e controllate che la spia di allarme per bassa pressione olio resti spenta. Controllate anche che non vi siano perdite d'olio. **ATTENZIONE: Se la spia di bassa pressione olio si accende o vi sono perdite d'olio, spegnete il motore e cercatene la causa. Se continuate a far funzionare il motore mentre questo ha un problema rischiate di danneggiarlo gravemente. Consultate il vostro concessionario Yamaha se non potete localizzare e riparare il guasto.** [HCM01622]
12. Installate la calandra.
13. Smaltite l'olio usato in base alle disposizioni locali.

## NOTA:

- Per maggiori informazioni sullo smaltimento dell'olio usato consultate il vostro concessionario Yamaha.
- Cambiare l'olio più spesso quando si adopera il motore in condizioni avverse, come durante la pesca a traina prolungata.

## Cambio dell'olio motore tramite drenaggio dell'olio

La posizione della vite di scarico è diversa nei modelli specchio di poppa L e nei modelli specchio di poppa X. Per i modelli specchio di poppa L, saltare i passaggi 5 e 14 poiché il carter inferiore non deve essere rimosso.

# Manutenzione

## Modelli specchio di poppa L

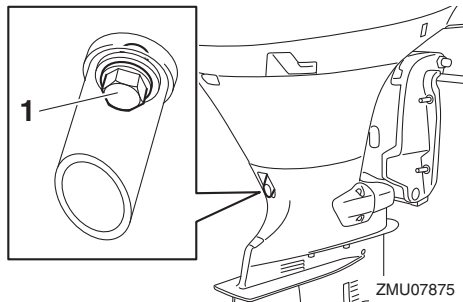

1. Vite di scarico

## Modelli specchio di poppa X

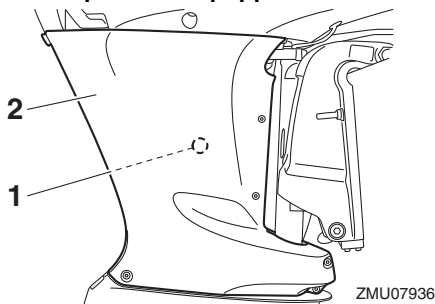

1. Vite di scarico
2. Carter inferiore

1. Mettete dritto (non inclinato) il motore fuoribordo. **ATTENZIONE: Se il motore fuoribordo non è a livello, il livello d'olio indicato dall'astina potrebbe non essere esatto.** [HCM01861]

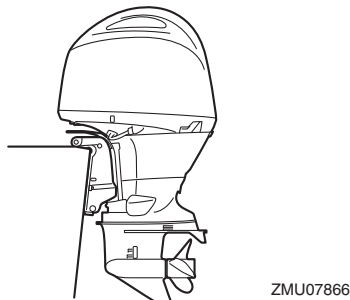

2. Avviate il motore. Fatelo riscaldare e tenetelo al minimo per 5-10 minuti.

3. Arrestate il motore e lasciatelo in riposo per 5-10 minuti.
4. Togliere la calandra e il tappo del serbatoio olio.

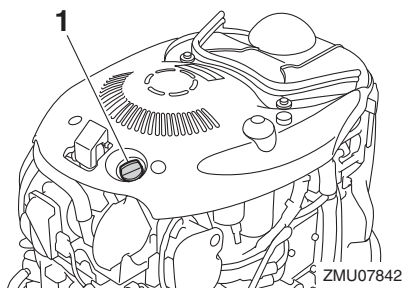

1. Tappo del serbatoio olio
5. Togliere i bulloni e la vite per rimuovere il carter inferiore dal lato di tribordo.

## Modelli specchio di poppa X

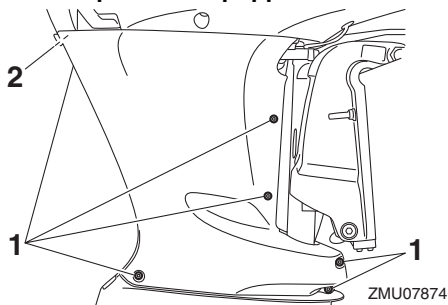

1. Bullone
2. Vite
6. Preparare un contenitore adatto con una capacità maggiore rispetto alla capacità olio motore. Togliere la vite di scarico e la guarnizione reggendo il contenitore al di sotto del foro di scarico. Lasciare scaricare completamente l'olio. Pulire immediatamente l'eventuale olio fuoriuscito.

## Modelli specchio di poppa L

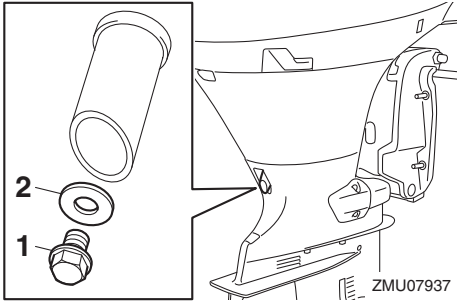

1. Vite di scarico
2. Guarnizione

## Modelli specchio di poppa X

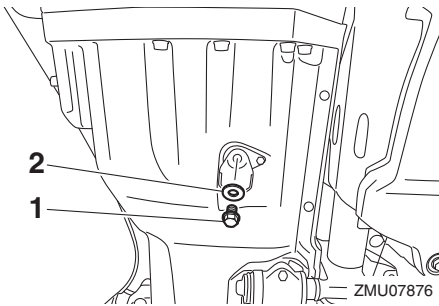

1. Vite di scarico
2. Guarnizione

### NOTA:

Se l'olio non viene scaricato facilmente, cambiare l'angolo di inclinazione o far girare il motore fuoribordo a babordo e tribordo per scaricare l'olio.

7. Inserire una nuova guarnizione sulla vite di scarico. Applicare un leggero strato di olio sulla guarnizione e installare la vite di scarico.

Coppia di serraggio della vite di scarico:  
27 Nm (2.75 kgf-m, 19.9 ft-lb)

### NOTA:

Se non disponete di una chiave dinamometrica quando installate la vite di scarico, ser-

ratela con le dita finché la guarnizione non è a contatto con la superficie del foro di scarico. Quindi serrate ancora di un quarto o di mezzo giro. Non appena possibile, serrate la vite di scarico alla coppia specificata con una chiave dinamometrica.

8. Versate la giusta quantità d'olio attraverso il foro di riempimento. Rimettete a posto il tappo del serbatoio e l'astina.  
**ATTENZIONE: Se esagerate con l'olio rischiate di provocare perdite o danni. Se il livello dell'olio è al di sopra del riferimento di livello max., scaricate olio finché non scende al livello della capacità specificata.** [HCM01850]

Olio motore consigliato:

YAMALUBE 4 oppure olio per motore fuoribordo a 4 tempi

Quantità d'olio motore (senza sostituzione del filtro dell'olio):

4.3 L (4.55 US qt, 3.78 Imp.qt)

Quantità d'olio motore (con sostituzione del filtro dell'olio):

4.5 L (4.76 US qt, 3.96 Imp.qt)

9. Lasciate in riposo il motore fuoribordo per 5-10 minuti.
10. Togliete l'astina di livello dell'olio e pulitela a fondo.
11. Inserite l'astina di livello ed estraetela nuovamente. Assicuratevi di inserire l'astina di livello bene a fondo nella sua guida, per evitare che la misurazione del livello di olio sia sbagliata.
12. Ricontrollate il livello dell'olio con l'astina di livello per essere sicuri che il livello stia tra i riferimenti max. e min. Consultate il concessionario Yamaha se il livello dell'olio non rientra nelle specifiche.

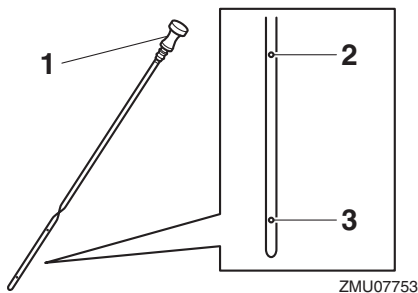

1. Astina di livello olio
  2. Riferimento di livello max.
  3. Riferimento di livello min.
13. Avviate il motore e controllate che la spia di allarme per bassa pressione olio resti spenta. Controllate anche che non vi siano perdite d'olio. **ATTENZIONE: Se la spia di bassa pressione olio si accende o vi sono perdite d'olio, spegnete il motore e cercatene la causa. Se continuate a far funzionare il motore mentre questo ha un problema rischiate di danneggiarlo gravemente. Consultate il vostro concessionario Yamaha se non potete localizzare e riparare il guasto.** [HCM01622]
14. Applicare LOCTITE 572 sulle filettature dei bulloni e sulla vite, quindi installare il carter inferiore.

## NOTA:

LOCTITE 572 viene usato come sigillante.

15. Installate la calandra.
16. Smaltite l'olio usato in base alle disposizioni locali.

## NOTA:

- Per maggiori informazioni sullo smaltimento dell'olio usato consultate il vostro concessionario Yamaha.
- Cambiate l'olio più spesso quando fate funzionare il motore in condizioni difficili, come per esempio lunghi periodi di traino.

HMU29114

## Ispezione di cavi e connettori

- Verificare che ciascun connettore sia collegato saldamente.
- Controllare che ciascun cavo di massa sia fissato correttamente.

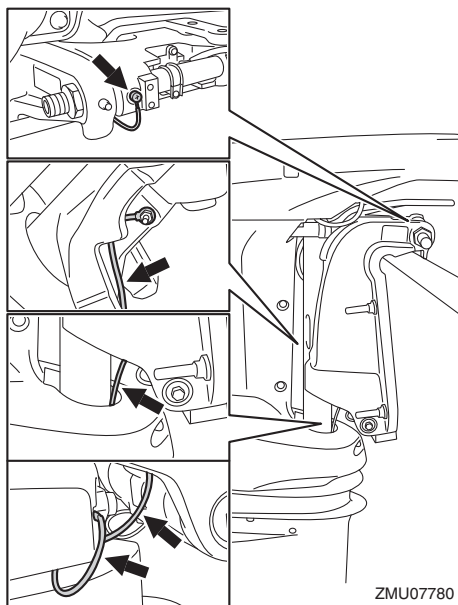
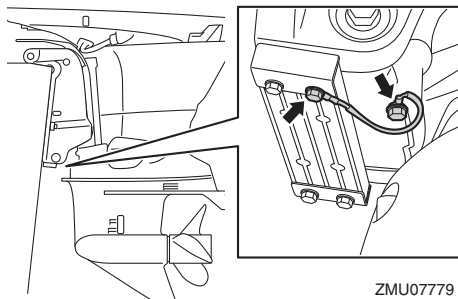

HMU40891

## Controllo dell'elica

HWM02561



**AVVERTENZA**

**Si potrebbero subire lesioni gravi se il motore si avvia casualmente quando ci si trova vicino all'elica. Prima di ispeziona-**

re, togliere o installare l'elica, spostare la leva di telecomando alla posizione di folle, fare girare l'interruttore principale alla posizione "OFF" (off), togliere la chiave e togliere la forcella dall'interruttore di spegnimento di emergenza del motore. Spegner l'interruttore staccabatteria se la barca ne è dotata.

Non servitevi della mano per reggere l'elica quando allentate o serrate il cappello dell'elica. Inserite un blocco di legno tra la piastra anticavitazione e l'elica per evitare che giri.

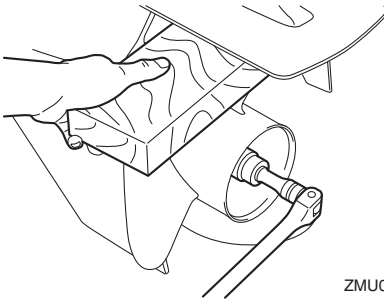

ZMU07854

Punti da controllare

- Controllate se ciascuna pala dell'elica presenta segni di erosione dovuta alla cavitazione o alla ventilazione, o altri danni.
- Controllate eventuali danni all'albero dell'elica.
- Controllate se il millerighe è danneggiato e usurato.
- Controllate che non vi siano lenze attorcigliate attorno all'albero dell'elica.

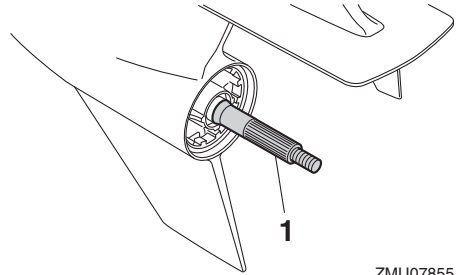

ZMU07855

1. Albero dell'elica

HMU42631

## Togliere l'elica

1. Usando una pinza, raddrizzate la copiglia ed estraetela.
2. Togliete il cappello dell'elica, la rondella e il distanziale. **AVVERTENZA! Non servitevi della mano per reggere l'elica quando ne allentate il cappello.** [HWM01890]

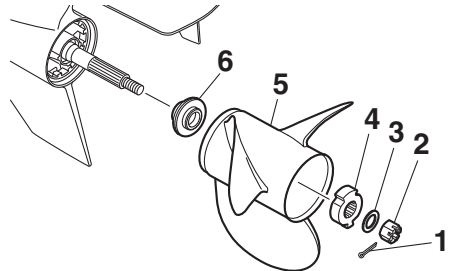

ZMU07843

1. Copiglia
  2. Cappello dell'elica
  3. Rondella
  4. Distanziale
  5. Elica
  6. Rondella reggispinta
3. Togliete l'elica, il distanziale (se presente), e la rondella reggispinta.

# Manutenzione

HMU42642

## Installare l'elica

HWM00770

### **AVVERTENZA**

Nei modelli a controrotazione, accertatevi che l'elica che usate sia del tipo per rotazione in senso antiorario. Queste eliche sono identificabili grazie alla lettera "L" che figura su di esse dopo l'indicazione delle dimensioni. Altrimenti l'imbarcazione si sposterà in direzione opposta a quella attesa.

HCM00501

### **ATTENZIONE**

Usate una copiglia nuova e ripiegate saldamente le estremità. In caso contrario l'elica potrebbe scivolare fuori e perdersi durante il funzionamento.

1. Applicare all'albero dell'elica grasso marino Yamaha o grasso resistente alla corrosione.
2. Installare la rondella reggispinta, il distanziale (se presente) e l'elica sull'albero dell'elica. **ATTENZIONE: Accertatevi di avere installato la rondella reggispinta prima di installare l'elica. Altrimenti il piede e il mozzo dell'elica potrebbero essere danneggiati.**

[HCM01881]

3. Installare il distanziale, la rondella e il cappello dell'elica. Serrare il cappello dell'elica con la coppia specificata.

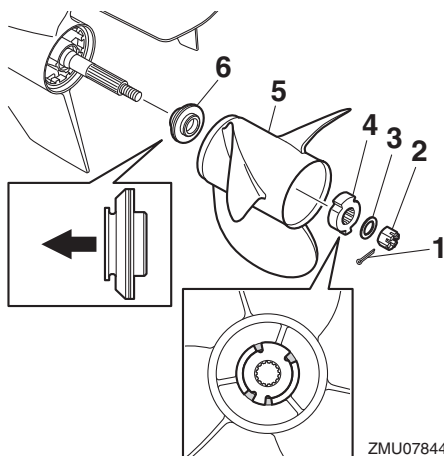

ZMU07844

1. Copiglia
2. Cappello dell'elica
3. Rondella
4. Distanziale
5. Elica
6. Rondella reggispinta

Coppia di serraggio del cappello dell'elica:

54 Nm (5.51 kgf-m, 39.8 ft-lb)

### **NOTA:**

Verificate d'aver allineato le sporgenze sul distanziale con le zone ritagliate dell'elica.

4. Allineate la fessura del cappello dell'elica con il foro dell'albero dell'elica. Inserite nel foro una copiglia nuova e ripiegate le estremità. **ATTENZIONE: Non riutilizzate la copiglia. Se lo fate, l'elica potrebbe scivolare fuori durante il funzionamento.** [HCM01891]

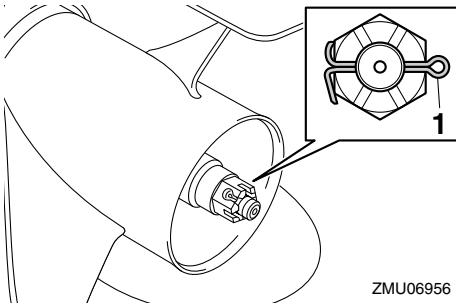

1. Copiglia

## NOTA:

Se dopo il serraggio con la coppia specificata la fessura del cappello non si allinea con il foro dell'albero dell'elica, serrate ulteriormente il cappello per allineare la fessura con il foro.

HMU43933

## Cambio dell'olio per ingranaggi

HWM00800

### **AVVERTENZA**

- **Accertatevi che il motore fuoribordo sia saldamente fissato allo specchio di poppa o ad un supporto stabile. Potreste ferirvi gravemente se il motore vi cade addosso.**
- **Non state mai sotto il piede del motore quando è sollevato, anche quando la leva di supporto tilt o la manopola sono bloccate. Qualora il motore fuoribordo dovesse cadere potreste riportare gravi ferite.**

1. Inclinate il motore fuoribordo in modo che la vite di scarico dell'olio per ingranaggi venga a trovarsi nel punto più basso possibile.
2. Collocate un recipiente adeguato sotto la scatola degli ingranaggi.
3. Togliete la vite di scarico dell'olio per ingranaggi e la guarnizione. La vite è magnetica, ed è quindi normale che alla sua

estremità sia presente una piccola quantità di particelle metalliche. Basta rimuoverle. **ATTENZIONE:** La presenza di una quantità eccessiva di particelle di metallo sulla vite magnetica di scarico dell'olio per ingranaggi può indicare un problema del piede. Consultate il concessionario Yamaha.

[HCM01900]

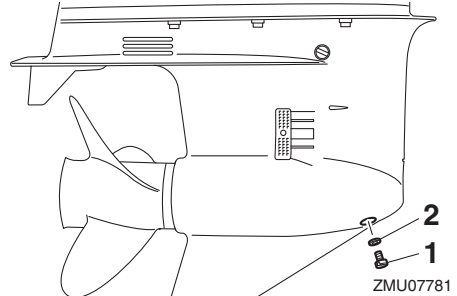

1. Vite di scarico dell'olio ingranaggi
2. Guarnizione

## NOTA:

Usate sempre guarnizioni nuove. Non riadoperare le guarnizioni tolte.

4. Togliete il tappo livello olio e la guarnizione per lasciare scaricare completamente l'olio. **ATTENZIONE: Controllate l'olio per ingranaggi usato dopo che è stato scaricato. Se è lattiginoso o contiene acqua o molte particelle metalliche, la scatola degli ingranaggi potrebbe essere danneggiata. Fate controllare e riparare il motore fuoribordo da un concessionario Yamaha.**

[HCM00713]

# Manutenzione

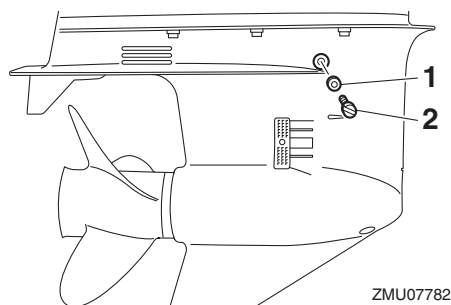

1. Guarnizione
2. Tappo livello olio

## NOTA:

Per lo smaltimento dell'olio usato, consultate il concessionario Yamaha.

5. Sistemate il motore fuoribordo in posizione verticale. Usando un dispositivo di riempimento flessibile o a pressione, iniettate olio per ingranaggi nel foro della vite di scarico dell'olio per ingranaggi.

Olio per ingranaggi consigliato:  
Olio per ingranaggi ipoidi  
Grado d'olio per ingranaggi consigliato:  
SAE 90 API GL-4  
Quantità d'olio per ingranaggi:  
0.980 L (1.036 US qt, 0.862 Imp.qt)

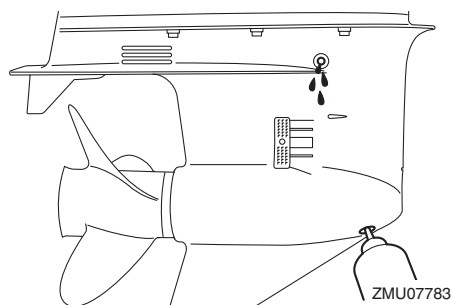

6. Mettere una nuova guarnizione sul tappo livello olio. Quando l'olio inizia a fluire dal foro del tappo livello olio, inserire e serrare il tappo livello olio alla coppia specificata.

rare il tappo livello olio alla coppia specificata.

Coppia di serraggio:  
9 Nm (0.92 kgf-m, 6.6 ft-lb)

7. Mettete una guarnizione nuova alla vite di scarico dell'olio per ingranaggi. Inserite e serrate la vite di scarico dell'olio per ingranaggi con la coppia specificata.

Coppia di serraggio:  
9 Nm (0.92 kgf-m, 6.6 ft-lb)

HMU29316

## Controllo e sostituzione degli anodi

I motori fuoribordo Yamaha sono protetti dalla corrosione da anodi sacrificali. Controllate periodicamente gli anodi esterni. Togliete le incrostazioni dalla superficie degli anodi. Consultate il concessionario Yamaha per la sostituzione degli anodi esterni.

HCM00720

## ATTENZIONE

**Non verniciate gli anodi, perché la vernice li renderebbe inefficaci.**

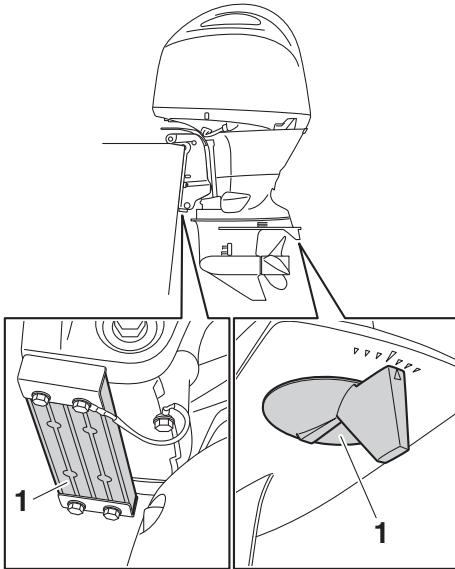

ZMU07784

1. Anodo

## NOTA:

Controllate i cavi di massa collegati agli anodi esterni, sui modelli che ne sono dotati. Consultate il concessionario Yamaha per il controllo e la sostituzione degli anodi interni del gruppo motore.

HMU29323

## Controllo della batteria (per i modelli ad avviamento elettrico)

HWM01902

### **AVVERTENZA**

**Il liquido della batteria è velenoso e caustico e le batterie generano gas idrogeno esplosivo. Quando si lavora vicino alla batteria:**

- **Indossare occhiali di protezione e guanti di gomma.**
- **Non fumare né avvicinare altre fonti di accensione alla batteria.**

La procedura di controllo della batteria varia a seconda del modello. Questa procedura in-

dica i controlli tipici che riguardano buona parte delle batterie, ma fate sempre riferimento alle istruzioni fornite dal fabbricante.

HCM01920

### **ATTENZIONE**

**Una batteria trascurata si deteriora rapidamente.**

1. Controllate il livello del liquido della batteria.

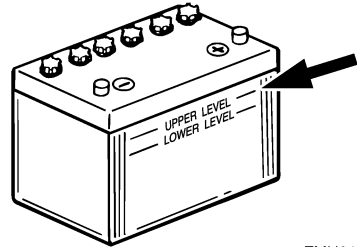

ZMU01810

2. Controllate il livello di carica della batteria. Se la vostra imbarcazione è dotata d'indicatore digitale di velocità, le funzioni di voltmetro e di spia di bassa tensione vi aiuteranno a sorvegliare il livello di carica della batteria. Per caricare la batteria consultate il vostro concessionario Yamaha.
3. Controllate i collegamenti della batteria. Devono essere puliti, bloccati e coperti con rivestimento isolante. **AVVERTENZA! Collegamenti non corretti possono provocare cortocircuito o arco elettrico e innescare un'esplosione.** [HWM01912]

HMU35605

## Collegare la batteria

HWM00572

### **AVVERTENZA**

**Montare il supporto della batteria correttamente in un'area della barca che sia asciutta, ben ventilata e non soggetta a**

# Manutenzione

**vibrazioni. Installare una batteria completamente carica nel supporto.**

HCM01124

## ATTENZIONE

**Non invertite i cavi della batteria. Le parti elettriche potrebbero esserne danneggiate.**

1. Prima di lavorare sulla batteria, accertatevi che, nei modelli in cui è presente, l'interruttore generale sia "OFF" (off).
2. Collegate per primo il cavo rosso della batteria al morsetto POSITIVO (+). Quindi collegate il cavo nero della batteria al morsetto NEGATIVO (-).

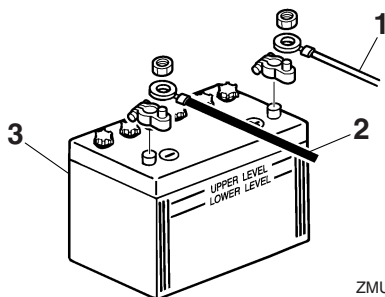

ZMU01811

1. Cavo rosso
  2. Cavo nero
  3. Batteria
3. I contatti elettrici e i cavi della batteria devono essere puliti e collegati nel modo corretto, altrimenti la batteria non potrà avviare il motore.

### Collegare una batteria per accessori (opzionale)

Se collegate una batteria per accessori, consultate il concessionario Yamaha per sapere quali sono i cavi corretti. Si raccomanda d'installare il fusibile del cavo isolatore come mostrato nell'illustrazione. Per le dimensioni del fusibile, attenetevi alle regolamentazioni locali. Negli Stati Uniti, ad esempio, dovrete rispettare le norme ABYC (E-11).

## Motore unico

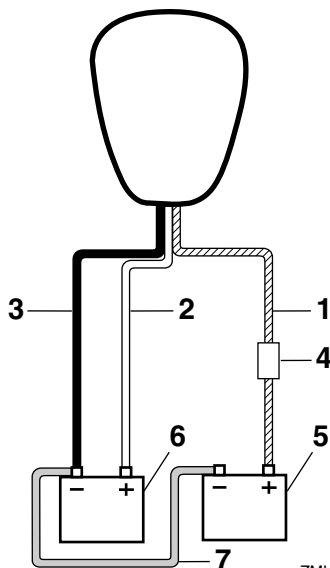

ZMU05939

1. Cavo isolatore con protezione di circuito
2. Cavo rosso
3. Cavo nero
4. Fusibile
5. Batteria per accessori
6. Batteria d'avviamento
7. Cavo collegamento negativo

## Due motori

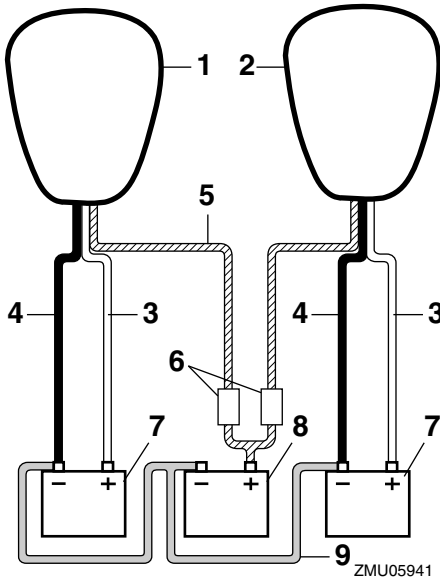

1. Motore del lato destro
2. Motore del lato sinistro
3. Cavo rosso
4. Cavo nero
5. Cavi isolatori con protezione di circuito
6. Fusibile
7. Batteria d'avviamento
8. Batteria per accessori
9. Cavo collegamento negativo

HMU29371

## Scollegare la batteria

1. Spegnete l'interruttore staccabatteria (se presente) e l'interruttore generale. **ATTENZIONE: Se restano collegati, l'impianto elettrico potrebbe essere danneggiato.** [HCM01930]
2. Scollegate il o i cavi negativi dal morsetto negativo (-). **ATTENZIONE: Scollegate sempre prima tutti i cavi negativi (-) per evitare un corto circuito che danneggerebbe l'impianto elettrico.**

[HCM01940]

3. Scollegate il o i cavi positivi e togliete la batteria dall'imbarcazione.
4. Pulite, conservate ed effettuate la manutenzione della batteria in base alle istruzioni del fabbricante.

HMU38660

## Conservazione della batteria

Quando riponete il vostro motore fuoribordo Yamaha per lunghi periodi di tempo (2 mesi o più), togliete la batteria e conservatela in un luogo fresco e asciutto.

Controllate la batteria e caricatela se necessario.

# Riparazione dei guasti

---

HMU38671

## Individuazione dei guasti

Un guasto agli impianti del carburante, di compressione o di accensione può provocare difficoltà di avviamento, perdita di potenza o altri inconvenienti. Questa sezione descrive i controlli di base e le possibili riparazioni, e riguarda tutti i motori fuoribordo Yamaha. È possibile pertanto che alcune voci non riguardino il modello in vostro possesso.

Se deve essere riparato, portate il vostro motore fuoribordo dal vostro concessionario Yamaha.

Se la spia di allarme per guasti al motore lampeggia, consultate il vostro concessionario Yamaha.

### **Lo Yamaha Security System non funziona correttamente.**

D. Il ricevitore si trova entro il raggio di comunicazione del trasmettitore del telecomando?

R. Fate funzionare il trasmettitore del telecomando entro il raggio di comunicazione dal ricevitore.

D. L'interruttore generale è in posizione "ON"?

R. Girate l'interruttore generale su "OFF".

D. Vi sono impedimenti alla comunicazione, come altri apparecchi o oggetti metallici, nelle vicinanze?

R. Fate funzionare il trasmettitore del telecomando lontano da altri apparecchi di comunicazione o metalli.

D. Il trasmettitore del telecomando è registrato?

R. Utilizzate il trasmettitore del telecomando registrato con il ricevitore.

D. La pila del trasmettitore del telecomando si è scaricata?

R. Fate lo funzionare dal trasmettitore del telecomando di ricambio o fate sostituire la pila da un concessionario Yamaha.

D. I collegamenti della batteria sono allentati o corrosi?

R. Serrate i cavi e pulite i morsetti della batteria.

D. La batteria è fiacca oppure è scarica?

R. Controllate lo stato della batteria. Usate una batteria della capacità consigliata.

### **Lo starter non funziona.**

D. La batteria è fiacca oppure è scarica?

R. Controllate lo stato della batteria. Usate una batteria della capacità consigliata.

D. I collegamenti della batteria sono allentati o corrosi?

R. Serrate i cavi e pulite i morsetti della batteria.

D. Il fusibile del relè del circuito d'avviamento elettrico o il circuito elettrico sono bruciati?

R. Cercate la causa del sovraccarico elettrico e riparatela. Sostituite il fusibile con uno dello stesso amperaggio.

D. I componenti dello starter sono difettosi?

R. Fate revisionare da un concessionario Yamaha.

D. La leva del cambio è ingranata?

R. Mettete in folle.

### **Il motore non parte (lo starter funziona).**

# Riparazione dei guasti

D. Il vostro Yamaha Security System è in modo blocco?

R. Impostate il sistema di sicurezza in modo sblocco. Per maggiori informazioni, vedi a pagina 22.

D. Il serbatoio del carburante è vuoto?

R. Riempite il serbatoio con carburante nuovo e pulito.

D. Il carburante è contaminato o vecchio?

R. Riempite il serbatoio con carburante nuovo e pulito.

D. Il filtro del carburante è ostruito?

R. Pulite o sostituite il filtro.

D. La procedura di avviamento è sbagliata?

R. Vedi a pagina 57.

D. La pompa benzina funziona male?

R. Fate revisionare da un concessionario Yamaha.

D. La o le candele sono sporche o del tipo sbagliato?

R. Controllate la o le candele. Pulitele o sostituitele con candele del tipo consigliato.

D. Il o i cappucci sono stati montati male?

R. Controllateli e rimontateli.

D. I cavi dell'accensione sono danneggiati o mal collegati?

R. Controllate se i cavi sono consumati o spezzati. Serrate tutti i collegamenti allentati. Sostituite i cavi consumati o spezzati.

D. I componenti dell'accensione sono difettosi?

R. Fate revisionare da un concessionario Yamaha.

D. Il tirante di spegnimento di emergenza del motore non è attaccato?

R. Attaccate il tirante.

D. Vi sono parti interne del motore danneggiate?

R. Fate revisionare da un concessionario Yamaha.

**Il motore non regge il minimo o si ingolfa.**

D. La o le candele sono sporche o del tipo sbagliato?

R. Controllate la o le candele. Pulitele o sostituitele con candele del tipo consigliato.

D. L'impianto del carburante è ostruito?

R. Controllate se il condotto del carburante è schiacciato o piegato o se vi sono altre ostruzioni nell'impianto del carburante.

D. Il carburante è contaminato o vecchio?

R. Riempite il serbatoio con carburante nuovo e pulito.

D. Il filtro del carburante è ostruito?

R. Pulite o sostituite il filtro.

D. I componenti dell'accensione sono fuori uso?

R. Fate revisionare da un concessionario Yamaha.

D. Il sistema di allarme si è attivato?

R. Trovate e riparate la causa dell'allarme.

# Riparazione dei guasti

---

D. La distanza elettrodi è sbagliata?

R. Controllate e regolate come specificato.

D. I cavi dell'accensione sono danneggiati o mal collegati?

R. Controllate se i cavi sono consumati o spezzati. Serrate tutti i collegamenti allentati. Sostituite i cavi consumati o spezzati.

D. Non è usato lo specifico olio motore?

R. Controllate e sostituite l'olio con quello specificato.

D. Il termostato è guasto oppure ostruito?

R. Fate revisionare da un concessionario Yamaha.

D. La pompa benzina è danneggiata?

R. Fate revisionare da un concessionario Yamaha.

D. La vite di sfiato dell'aria sul serbatoio carburante è chiusa?

R. Aprite la vite di sfiato dell'aria.

D. L'angolo del motore è troppo alto?

R. Rimettete nella normale posizione di funzionamento.

D. Il giunto del carburante è mal collegato?

R. Collegare nel modo corretto.

D. La regolazione della valvola a farfalla è sbagliata?

R. Fate revisionare da un concessionario Yamaha.

D. Il cavo della batteria è staccato?

R. Collegatelo saldamente.

**Il cicalino d'allarme suona o si accende una spia.**

D. L'impianto di raffreddamento è ostruito?

R. Controllate se vi sono ostacoli all'aspirazione dell'acqua.

D. Il livello olio motore è basso?

R. Riempite il serbatoio dell'olio con olio motore del tipo specificato.

D. Il grado termico della candela è incorretto?

R. Controllate la candela e sostituirla con una del tipo consigliato.

D. Non è usato lo specifico olio motore?

R. Controllate e sostituite l'olio come specificato.

D. L'olio motore è contaminato o deteriorato?

R. Sostituitelo con olio nuovo, del tipo specificato.

D. Il filtro dell'olio è ostruito?

R. Fate revisionare da un concessionario Yamaha.

D. Il carico nell'imbarcazione è mal distribuito?

R. Distribuitelo bene per equilibrare meglio l'imbarcazione.

D. Il termostato o la pompa dell'acqua sono difettosi?

R. Fate revisionare da un concessionario Yamaha.

D. Troppa acqua nella coppa del filtro del carburante?

R. Svuotate la coppa del filtro.

**Il motore perde potenza.**

D. L'elica è danneggiata?

R. Fate riparare o sostituire l'elica.

# Riparazione dei guasti

D. Il passo o il diametro dell'elica sono sbagliati?

R. Montate l'elica adatta per far funzionare il motore fuoribordo al regime consigliato (giri/min.).

D. L'angolo di trim è sbagliato?

R. Regolate l'angolo di trim in modo da ottenere un funzionamento efficiente.

D. Il motore è montato all'altezza sbagliata sullo specchio di poppa?

R. Fatelo montare all'altezza corretta.

D. Il sistema di allarme si è attivato?

R. Trovate e riparate la causa dell'allarme.

D. La carena è fortemente incrostata?

R. Pulite la carena.

D. La o le candele sono sporche o del tipo sbagliato?

R. Controllate la o le candele. Pulitele o sostituitele con candele del tipo consigliato.

D. Alghe o altro materiale estraneo sono aggrovigliati attorno alla sede degli ingranaggi?

R. Togliete il materiale estraneo e pulite il piede.

D. L'impianto del carburante è ostruito?

R. Controllate se il condotto del carburante è schiacciato o piegato o se vi sono altre ostruzioni nell'impianto del carburante.

D. Il filtro del carburante è ostruito?

R. Pulite o sostituite il filtro.

D. Il carburante è contaminato o vecchio?

R. Riempite il serbatoio con carburante nuovo e pulito.

D. La distanza elettrodi è sbagliata?

R. Controllate e regolate come specificato.

D. I cavi dell'accensione sono danneggiati o mal collegati?

R. Controllate se i cavi sono consumati o spezzati. Serrate tutti i collegamenti allentati. Sostituite i cavi consumati o spezzati.

D. Vi sono componenti elettrici fuori uso?

R. Fate revisionare da un concessionario Yamaha.

D. Non è usato il carburante specificato?

R. Sostituite il carburante con quello di tipo specificato.

D. Non è usato lo specifico olio motore?

R. Controllate e sostituite l'olio come specificato.

D. Il termostato è guasto oppure ostruito?

R. Fate revisionare da un concessionario Yamaha.

D. La vite di sfiato dell'aria è chiusa?

R. Aprite la vite di sfiato dell'aria.

D. La pompa benzina è danneggiata?

R. Fate revisionare da un concessionario Yamaha.

D. Il giunto del carburante è mal collegato?

R. Collegare nel modo corretto.

D. Il grado termico della candela è incorretto?

R. Controllate la candela e sostituitemela con una del tipo consigliato.

# Riparazione dei guasti

---

D. Il motore non risponde bene alla posizione della leva del cambio?

R. Fate revisionare da un concessionario Yamaha.

**Il motore presenta vibrazioni eccessive.**

D. L'elica è danneggiata?

R. Fate riparare o sostituire l'elica.

D. L'albero dell'elica è danneggiato?

R. Fate revisionare da un concessionario Yamaha.

D. Alghe o altro materiale estraneo sono aggrovigliati attorno all'elica?

R. Toglieteli e pulite l'elica.

D. Il bullone di montaggio del motore è allentato?

R. Serrate il bullone.

D. Il perno del timone è allentato o danneggiato?

R. Riavvitatelo o fatelo revisionare da un concessionario Yamaha.

HMU29433

## Interventi temporanei d'emergenza

HMU29441

### Danni causati da collisione

HWM00870



**Il motore fuoribordo può risultare gravemente danneggiato da una collisione mentre funziona o viene trasportato. Tali danni possono rendere poco sicuro il motore fuoribordo.**

---

Se il motore fuoribordo colpisce un ostacolo sommerso, attenetevi alla procedura seguente.

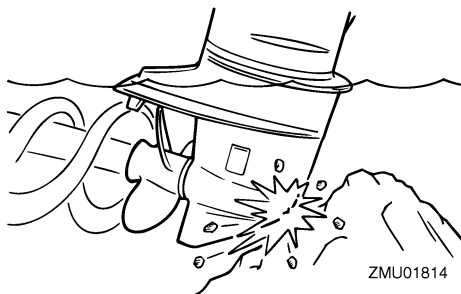

1. Fermate il motore immediatamente.
2. Controllate se il sistema di comando e tutti i componenti hanno riportato danni. Controllate anche che l'imbarcazione non abbia riportato danni.
3. Anche se non avete trovato danni, dirigetevi lentamente e con molta attenzione al porto più vicino.
4. Prima di farlo funzionare di nuovo, fate revisionare il motore fuoribordo da un concessionario Yamaha.

HMU29453

### Navigazione con un solo motore (motori appaiati)

Quando per un'emergenza siete costretti ad usare un solo motore, non dimenticate di tenere sollevato quello che non usate e fate andare l'altro a basso regime.

HCM00370

### **ATTENZIONE**

---

**Se navigate con un motore spento in acqua, l'acqua può entrare nel tubo dello scarico a causa del moto ondoso, provocando guasti.**

---

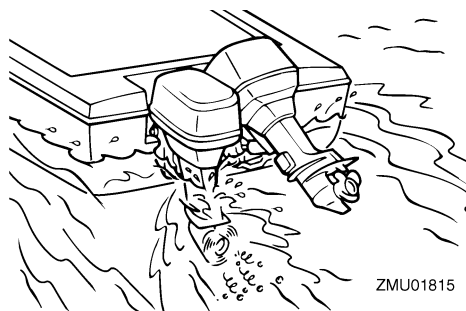

ZMU01815

## NOTA:

Quando navigate a basso regime, come per esempio in prossimità di un molo, vi consigliamo di tenere in moto entrambi i motori, se possibile con uno dei due in folle.

HMU41880

## Sostituzione del fusibile

HWM00631

### AVVERTENZA

**L'uso di un fusibile non idoneo o di un pezzo di filo potrebbe dare luogo ad un passaggio eccessivo di corrente. Questo potrebbe danneggiare l'impianto elettrico e provocare un incendio.**

Se si brucia un fusibile, sostituitelo attenendovi alla procedura seguente.

1. Mettete l'interruttore generale su "OFF" (off).
2. Togliete il coperchio della scatola fusibili.
3. Quando dovete sostituire il fusibile principale o quello dell'isolatore, togliete le viti e quindi il fusibile. Installate il nuovo fusibile e poi serrate le viti.

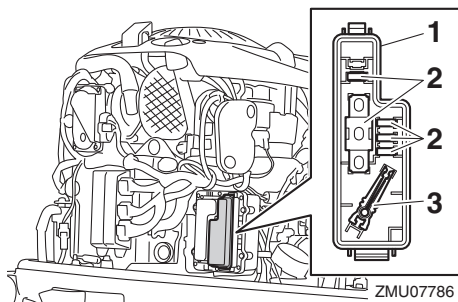

ZMU07786

1. Coperchio della scatola fusibili
2. Fusibile di ricambio (10 A, 15 A, 20 A, 30 A, 60 A)
3. Estrattore fusibili

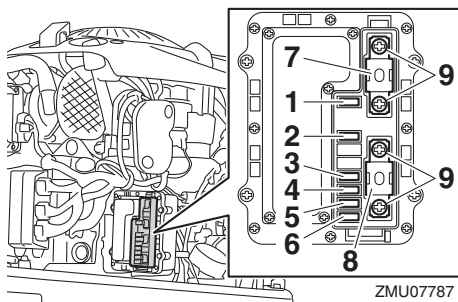

ZMU07787

1. Fusibile (10 A) della pompa alimentazione carburante
  2. Fusibile (20 A) dell'interruttore generale / interruttore PTT
  3. Fusibile del relè dello starter (30 A)
  4. Fusibile (30 A) della Bobina di accensione / Iniettore di carburante / Fasatura dell'albero a camma variabile / ECM (modulo di comando elettronico)
  5. Fusibile (10 A) della valvola a farfalla elettrica
  6. Fusibile (15 A) della pompa benzina
  7. Fusibile principale (60 A)
  8. Fusibile isolatore (60 A)
  9. Vite
4. Usate l'estrattore fusibili per togliere e sostituire un fusibile che non sia quello principale o dell'isolatore. Installate un fusibile di ricambio dello stesso amperaggio.

# Riparazione dei guasti

Consultate il vostro concessionario Yamaha se il nuovo fusibile si brucia subito.

HMU40982

## L'impianto PTT non funziona

HWM02330

### **AVVERTENZA**

**Non state mai sotto il motore fuoribordo quando è inclinato. Qualora il motore fuoribordo dovesse cadere accidentalmente potreste riportare gravi ferite.**

Se non potete sollevare o abbassare il motore fuoribordo con il Trim-Tilt elettroidraulico perché la batteria è scarica oppure l'impianto PTT è guasto, lo potete fare a mano.

1. Arrestate il motore.
2. Allentate la vite della valvola manuale girandola in senso antiorario finché non si arresta.

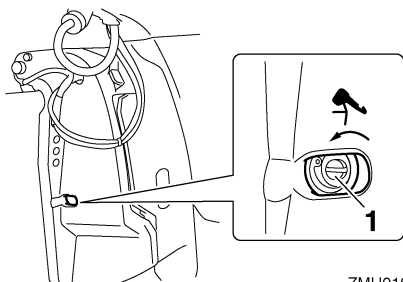

ZMU01817

1. Vite della valvola manuale
3. Sollevate a mano il motore fuoribordo nella posizione desiderata, quindi serrate la vite della valvola manuale girandola in senso orario.

HMU44370

## L'allarme separatore d'acqua viene attivato dopo aver lasciato il porto

HWM01500

### **AVVERTENZA**

**La benzina è altamente infiammabile e i suoi vapori sono infiammabili ed esplosivi.**

- **Non eseguite la procedura quando il motore è caldo o sta funzionando. Lasciate raffreddare il motore.**
- **Nel filtro del carburante sarà presente del carburante. Tenetelo lontano da scintille, sigarette, fiamme o altre fonti di accensione.**
- **La procedura provoca la fuoriuscita di un po' di carburante. Raccoglietelo con uno straccio. Asciugate immediatamente tutti gli schizzi.**
- **Il filtro del carburante va rimontato con la massima cura, badando a collocare al loro posto l'O-ring, la coppa del filtro e i tubi flessibili. Un errato assemblaggio o sostituzione potrebbero dare luogo a perdite di carburante, con conseguente rischio di incendio o di esplosione.**

Se la spia di allarme del separatore d'acqua lampeggia o il cicalino suona intermittenemente, seguite la procedura seguente.

### **NOTA:**

Il cicalino suona soltanto quando la leva di telecomando viene posta in folle.

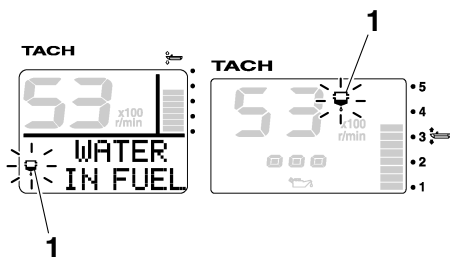

ZMU06963

1. Spia del separatore d'acqua

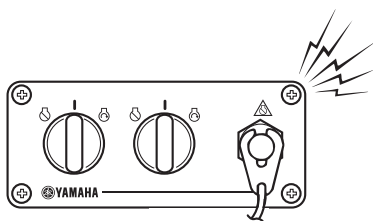
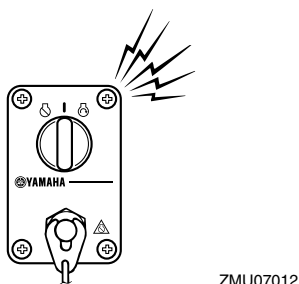
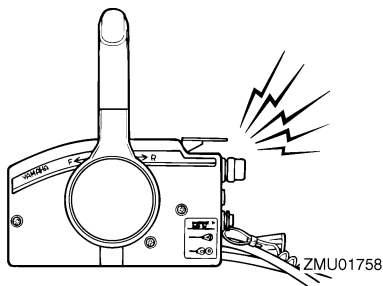

1. Arrestate il motore.
2. Togliete la calandra.
3. Scollegate l'accoppiatore dell'interruttore rilevamento acqua. **ATTENZIONE: Attenzione a non fare entrare acqua nell'accoppiatore dell'interruttore rilevamento acqua perché potrebbe guastarsi.** [HCM01950]

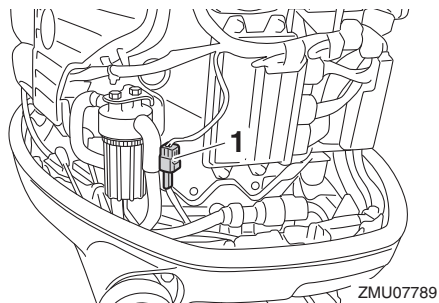

1. Accoppiatore dell'interruttore rilevamento acqua
4. Togliete dal suo alloggiamento la coppa del filtro, quindi togliete l'O-ring dalla coppa del filtro. **ATTENZIONE: Attenzione a non torcere il cavo dell'interruttore rilevamento acqua quando svitate la coppa del filtro.**

[HCM01960]

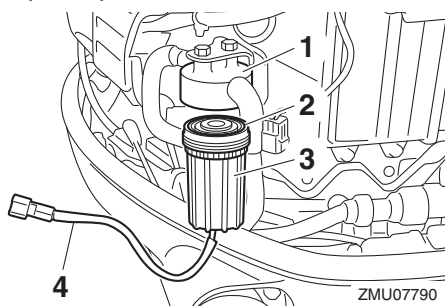

1. Alloggiamento del filtro
2. O-ring
3. Coppa del filtro
4. Cavo dell'interruttore rilevamento acqua
5. Scaricate l'acqua nella coppa del filtro assorbendola con uno straccio.
6. Ricollocate l'O-ring nella coppa del filtro nella sua posizione originale, quindi installate la coppa nel suo alloggiamento. **ATTENZIONE: Attenzione a non torcere il cavo dell'interruttore rilevamento acqua quando avvitate la cop-**

# Riparazione dei guasti

pa del filtro nel suo alloggiamento.

[HCM01970]

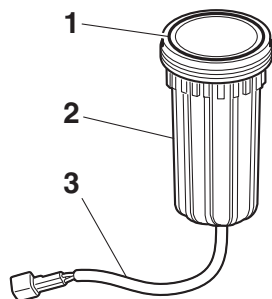

ZMU07791

fuoribordo se prima non è stato completamente revisionato. [HCM00401]

1. O-ring
  2. Coppa del filtro
  3. Cavo dell'interruttore rilevamento acqua
7. Innestate saldamente l'accoppiatore dell'interruttore rilevamento acqua, fino a sentire lo scatto.
  8. Installate la calandra.
  9. Fare girare l'interruttore principale sulla posizione "ON" (on) e controllare che la spia di allarme del separatore d'acqua rimanga spenta e il cicalino non suoni. Se la spia di allarme del separatore d'acqua lampeggia o il cicalino suona, far controllare il motore fuoribordo dal rivenditore Yamaha. **ATTENZIONE: Anche se il cicalino si arresta quando il motore viene avviato e la leva del telecomando viene spostata in avanti o indietro, non utilizzate il motore fuoribordo. In caso contrario potrebbe risultare gravemente danneggiato.**

[HCM02390]

HMU33501

## Trattamento del motore in caso di immersione

Se il motore fuoribordo è caduto in acqua, portatelo immediatamente da un concessionario Yamaha. Infatti il processo di corrosione comincia quasi subito. **ATTENZIONE: Non cercate di far funzionare il motore**





Stampato in Giappone  
Novembre 2012-0.4 x 1 CR

Stampato su carta riciclata